

Bienvenido

Bienvenido al mundo de la comunicación móvil digital de Motorola. Le felicitamos por haber elegido el teléfono móvil de Motorola V3 GSM.



Bienvenido - 1

¡Bienvenido!



Función	Descripción
Hacer fotos	Pulse CAMARA (📷) o pulse ⏪ > MULTIMEDIA > CAMARA para activar la cámara, enfoque la lente hacia el motivo y pulse CAPTURAR (📷) para tomar la foto.
Tomar un autorretrato (tapa cerrada)	Activar la cámara, cerrar la tapa, utilizar el visor para enfocar la lente y pulsar la tecla inteligente para tomar una foto.
Enviar foto	Enviar una foto a un número de teléfono o a una dirección de e-mail: Tome una foto y pulse GUARDAR (📷) > Enviar Mensaje .

Función	Descripción
Establecer la foto como imagen de identificación de llamada	Asignar una foto a una entrada en la agenda para permitir una identificación de llamada con imagen: Tome una foto y pulse GUARDAR (📷) > Config como Foto Agenda .
Enviar un mensaje multimedia	Enviar un mensaje multimedia con imágenes, animaciones, sonidos y vídeos: 📧 > Nuevo > Nuevo Mensaje MMS 
Conexión Bluetooth	Configurar una conexión inalámbrica Bluetooth® en un accesorio de auriculares, kit para automóvil o dispositivo externo: 📶 > Configuración > Conexiones > Bluetooth > Configurar > Energía > Activado , pulse ATRÁS (⏪), pulse > Manos libres > [Buscar Dispositivos]

MOTOROLA y el logotipo de la M estilizada están registrados en la Oficina de patentes y marcas registradas de Estados Unidos. Java y todas las otras marcas basadas en Java son marcas comerciales o marcas registradas de Sun Microsystems, Inc. en los EE. UU. y en otros países. Los demás nombres de productos y nombres de servicios son marcas comerciales de sus respectivos propietarios.

© Motorola, Inc., 2004

Advertencia legal sobre los derechos de autor del software

Los productos de Motorola descritos en esta guía pueden contener software de Motorola o de terceros, grabado en memorias de semiconductores u otro tipo de materiales, protegido por derechos de autor. Las leyes de los Estados Unidos y de otros países otorgan a Motorola y a otros fabricantes de software ciertos derechos exclusivos sobre el software protegido por derechos de autor, como los derechos exclusivos de distribución o reproducción del software protegido por derechos de autor. En virtud de lo cual, cualquier software protegido por los derechos de autor contenido en los productos de Motorola no podrá ser modificado, distribuido, reproducido ni se le podrá aplicar ingeniería inversa según lo establecido por ley. Además, la compra de productos Motorola no debe considerarse como una licencia directa o por implicación, alegación, o de otro tipo, derecho de autor, patente o aplicación de patentes de Motorola u otro fabricante de software, y únicamente otorga la licencia de uso normal, no exclusiva y exenta de derechos, derivada de forma implícita de la venta del producto.

Si bien las especificaciones y las funciones de los productos se pueden cambiar sin previo aviso, hacemos todo lo posible para garantizar que los manuales del usuario se actualicen con regularidad para que reflejen las modificaciones de las funciones del producto. Sin embargo, en el caso improbable de que la versión de su manual no refleje por completo las funciones esenciales del producto, háganoslo saber. También puede acceder a versiones actualizadas de los manuales en la sección del usuario del sitio Web de Motorola, en <http://www.motorola.com>.

Índice

Información General y de Seguridad	8
Introducción	17
Acerca de la Guía de usuario	17
Colocación de la Tarjeta SIM	18
Utilización de la Batería	18
Colocación de la Batería	20
Cargar la Batería	20
Encendido del teléfono	22
Apagado del teléfono	22
Ajustar el volumen	23
Realización de llamadas	23
Responder a una llamada	24
Consulta del Número de Teléfono Propio	24
Funciones destacadas	25
Hacer y Enviar una Foto	25
Envío de un mensaje multimedia	28
Utilización de una conexión inalámbrica Bluetooth®	31
Aprender a utilizar el teléfono	35
Utilización de la Pantalla	35
Uso de la tecla de navegación	40
Uso de la tecla del operador	40
Uso de la tecla de mensaje	40
Uso de los Menús	41
Introducir Texto	43
Uso de la tecla inteligente	55
Uso de la pantalla externa	55
Marcación de números internacionales	76
Marcación 1 tecla	76
Utilización del buzón de voz	76
Cambiar la Línea Activa	78
Funciones del teléfono	79
Menú principal	79
Menú Configuración	80
Referencia rápida de funciones	81
Funciones de llamada	81
Mensajes	82
Agenda	83
Personalizar funciones	86
Mensaje instantáneo	87
Chat	88
E-mail	89
Funciones de menú	89
Funciones especiales de llamada	90
Seguimiento de llamadas	91
Funciones de manos libres	92
Llamadas de datos y de fax	93
Conexiones inalámbricas Bluetooth®	94
Funciones de red	96
Funciones del organizador personal	96
Seguridad	97
Noticias y ocio	98
Datos sobre el coeficiente de absorción específica	100
Índice	102
Utilización del Altavoz de Manos Libres	57
Cambio de Código, PIN o Contraseña	57
Bloqueo y Desbloqueo del Teléfono	58
Si ha olvidado el Código, PIN o Contraseña	59
Uso de la agenda	60
Configuración del teléfono	62
Configuración del Tipo de Timbre	62
Modificación de la alerta de llamada	63
Configuración de la hora y la fecha	63
Configurar un fondo de pantalla	64
Configurar una animación	65
Cambio de formato de pantalla	66
Configuración de un tema de teléfono	66
Configuración de opciones de respuesta	67
Configuración del Brillo de la Pantalla	68
Ajustar la iluminación	68
Configuración del Tiempo de Inactividad de la Pantalla	68
Almacenamiento de su nombre y número de teléfono	69
Funciones de llamada	70
Desactivación de una Alerta de Llamada	70
Consulta de las últimas llamadas	70
Rellamada	72
Utilización de la rellamada automática	72
Devolución de una llamada sin contestar	73
Uso del Bloc de Notas	73
Poner una llamada en espera o en silencio	74
Llamada en espera	74
Utilización de la identificación de llamada (Llamadas entrantes)	75
Marcación de un número de emergencia	75

Información General y de Seguridad

INFORMACIÓN IMPORTANTE SOBRE LA SEGURIDAD Y EFICIENCIA DURANTE EL USO

LEA ESTA INFORMACIÓN ANTES DE USAR EL TELÉFONO MÓVIL.

La información proporcionada en este documento sustituye a la información general y sobre seguridad incluida en las guías de uso publicadas hasta el 1 de diciembre de 2002.

Exposición a energía de Radio Frecuencia (RF)

Su teléfono móvil contiene un transmisor y un receptor. Cuando está conectado "ON", recibe y transmite energía RF. Cuando se comunica con su teléfono móvil, el sistema que gestiona sus llamadas controla el nivel de energía al que su teléfono móvil transmite.

Su teléfono móvil Motorola ha sido diseñado para cumplir con los requerimientos legales locales de su país referidos a la exposición de seres humanos a energía de RF

Precauciones en el uso

Para asegurar el uso óptimo del teléfono móvil y hacer segura la exposición de seres humanos a la energía de RF conforme a las recomendaciones aplicables de conformidad con los estándares relevantes, siga siempre las siguientes instrucciones:

Accesorios autorizados

El uso de accesorios no aprobados por Motorola, incluyendo, pero sin limitarlo, baterías y antenas, puede provocar una exposición a energía de RF por encima de los límites establecidos en las orientaciones. Para conocer nuestros accesorios autorizados visite nuestra página web www.motorola.com.

Interferencia y compatibilidad energía de RF

Nota: *Casi todos los dispositivos electrónicos son susceptibles a interferencia de energía de RF de fuentes externas si no están bien blindados, diseñados o configurados para ofrecer compatibilidad de energía de RF. En algunas circunstancias su teléfono móvil puede causar interferencias.*

Instalaciones

Apague su teléfono móvil en todos los lugares donde existan avisos a tal efecto. Entre ellos están los hospitales y las instituciones médicas que en ocasiones pueden utilizar equipos sensibles a energía externa de RF.

Aviones

Cuando esté a bordo de un avión, apague el teléfono móvil cuando así se lo indiquen. Todo uso del teléfono móvil deberá realizarse acatando las instrucciones de la tripulación conforme a los reglamentos aplicables.

Cuidado de la antena externa

Use únicamente la antena proporcionada o una de recambio autorizada por Motorola. El uso de antenas, modificaciones o accesorios no autorizados puede dañar el teléfono móvil.

NO toque la antena cuando el comunicador personal esté EN USO, ya que el contacto con la antena afecta la calidad de la llamada y puede provocar que el teléfono móvil funcione en un nivel de potencia más alto que el necesario. Además, el uso de antenas no autorizadas puede infringir la normativa de aplicación de su país.

Operación del teléfono

Cuando llame o reciba llamadas, utilice su teléfono móvil, igual que utilizaría un teléfono fijo o por cable.

Operación con la unidad sobre el cuerpo

Para cumplir las orientaciones referentes a la exposición a energías de RF, si usa el teléfono móvil sobre el cuerpo y efectúa una transmisión, coloque siempre el comunicador personal en un soporte, funda, estuche o arnés provisto o aprobado por Motorola para ese teléfono móvil, cuando esté disponible. El uso de accesorios no aprobados por Motorola puede provocar una exposición a energía de RF por encima de los límites establecidos en las orientaciones. Si no utiliza un accesorio corporal aprobado o suministrado por Motorola, y no utiliza el teléfono móvil asido en posición normal de uso asegúrese de que el teléfono móvil y la antena está a una distancia mínima de 2,5 cm (1 pulgada) del cuerpo durante la transmisión.

Operación de datos

Cuando utilice alguna función de datos del teléfono móvil, con o sin un accesorio de cable, sitúe el teléfono móvil y su antena a una distancia mínima de 2,5 cm (1 pulgada) de su cuerpo.

Dispositivos médicos

Marcapasos

Los fabricantes de marcapasos recomiendan una separación mínima de 15 centímetros (6 pulgadas) entre un teléfono móvil y el marcapasos.

Las personas con marcapasos deberán observar las siguientes precauciones:

- SIEMPRE deberán mantener el teléfono móvil a más de 15 centímetros (6 pulgadas) del marcapasos cuando el teléfono móvil esté conectado.
- No deberán colocar el teléfono móvil en el bolsillo del pecho.
- Deberán usar el oído opuesto al marcapasos para minimizar la posibilidad de interferencia.
- Deberán apagar el teléfono móvil de inmediato si sospechan que hay interferencia.

Aparatos de audición

Algunos teléfonos móviles digitales pueden interferir con ciertos aparatos de audición. En caso de que ocurra esta interferencia, consulte con el fabricante del aparato de audición para conocer las alternativas.

Otros dispositivos médicos

Si utiliza otro tipo de dispositivos médicos personales, consulte con el fabricante del dispositivo para determinar si tiene blindaje apropiado contra la energía de RF. Su médico podrá ayudarle a obtener esta información.

Al conducir vehículos

Consulte la legislación aplicable al uso de teléfonos móviles durante la conducción. Obedézcala siempre.

Cuando utilice su teléfono móvil conduciendo:

- Preste total atención a la conducción y a la carretera.
- Use la opción de manos libres, si dispone de ella.
- Salga de la carretera y estacione el vehículo antes de efectuar o contestar llamadas.

Advertencias operativas

Vehículos equipados con Airbag

No coloque el teléfono móvil sobre el Airbag ni en la zona donde se infla el Airbag. Los Airbags se inflan con gran fuerza. Si el teléfono móvil es colocado en la zona de inflado del Airbag y éste se infla, el teléfono móvil podría ser lanzado con gran fuerza y causar graves lesiones a los ocupantes del vehículo.

Atmósferas con peligro de explosión

Apague el teléfono móvil antes de acceder a zonas donde la atmósfera presente riesgos de explosión, salvo que el teléfono móvil esté homologado especialmente para utilizarse en zonas designadas como "intrínsecamente seguras". No saque, instale ni cambie las baterías en estas zonas. Las chispas de la batería en las áreas con riesgo de explosión pueden provocar explosiones o incendios, causando lesiones o incluso la muerte.

Nota: Las áreas con riesgo de explosión previamente mencionadas incluyen áreas de abastecimiento de combustible, como gasolineras; bajo cubierta en barcos; instalaciones de almacenamiento o transferencia de combustibles o sustancias químicas; áreas o lugares donde el aire contiene sustancias químicas o partículas, como granos, polvo o partículas metálicas finas; o cualquier otro lugar donde normalmente se le indicaría que apague el motor de su vehículo. Las zonas con atmósferas que presentan peligro de explosión por lo general están claramente marcadas, aunque no siempre.

Zonas de detonación y detonadores

Para evitar una posible interferencia con las operaciones de detonación de explosivos, apague el teléfono móvil cuando esté cerca de detonadores eléctricos, en zonas de detonación de explosivos o en zonas con letreros "Apague los equipos electrónicos". Obedezca todos los letreros e instrucciones.

Baterías

Todas las baterías pueden causar daños materiales o lesiones corporales, como lesiones o quemaduras si un material conductor (por ejemplo, joyas, llaves o cadenas metálicas) toca los terminales. El material conductor puede cerrar el circuito eléctrico (cortocircuito) y calentarse mucho. Tenga cuidado al manipular baterías con carga, sobre todo al colocarlas en bolsillos, bolsos de mano u otros lugares que contengan objetos metálicos. **Utilice únicamente baterías y cargadores originales de Motorola.**

Su batería o teléfono móvil pueden contener los siguientes símbolos, que significan lo siguiente.

Símbolo	Definición
	Información importante que debe seguir.
	Su batería o teléfono móvil no deben ser expuestos al fuego.
	Su batería o teléfono móvil deben ser reciclados de conformidad con las leyes locales. Contacte a la autoridad competente para más información.
	Su batería o teléfono móvil no deben ser arrojados a la basura.
	Su teléfono móvil contiene una batería interna de ion litio.

Ataques epilépticos o desmayos

Algunas personas son susceptibles de padecer ataques epilépticos o desmayos cuando se exponen a luces parpadeantes, como por ejemplo, cuando ven la televisión o juegan a videojuegos. Estos ataques epilépticos o desmayos pueden incluso ocurrirles a personas a las que nunca les ha pasado anteriormente.

Si ha padecido ataques epilépticos cuando se exponen a luces parpadeantes, o tiene antecedentes en su familia, por favor, consulte a su médico antes de jugar a videojuegos con su móvil o activar en éste luces parpadeantes (la opción de luces parpadeantes no está disponible en todos los modelos).

Los padres deben controlar el uso por sus hijos de videojuegos o opciones de luces parpadeantes en sus teléfonos móviles. Cualquier persona debe cesar en el uso y consultar a un médico si le ocurre alguno de los siguientes síntomas: convulsiones, movimientos convulsivos de ojos o músculos, pérdida de conocimiento, movimientos involuntarios o desorientación.

Para limitar la probabilidad de que se le manifiesten tales síntomas, por favor tome las siguientes precauciones:

- No juegue o utilice opciones con luces parpadeantes si está cansado o falto de sueño.
- Descanse, al menos, 15 minutos por cada hora.
- Juegue en una habitación que tenga las luces encendidas.
- Juegue a la mayor distancia posible de la pantalla.

Signos repetidos de daños

Cuando juegue a los juegos de su teléfono móvil, puede experimentar ocasionalmente malestar en sus manos, brazos, hombros, rodillas u otras partes de su cuerpo. Siga estas instrucciones para evitar problemas como tendinitis, síndrome del túnel carpiano u otras dolencias óseas o musculares:

- Descanse, al menos, 15 minutos por cada hora.
- Si sus manos, muñecas o brazos se cansan o le duelen cuando está jugando, pare y descance unas horas antes de volver a jugar.
- Si continúa teniendo doloridos sus manos, muñecas o brazos durante o después del juego, pare y consulte a un médico.

Declaración de conformidad de las directrices de la Unión Europea

Por la presente, Motorola declara que este producto cumple con



- los requisitos esenciales y todas las demás disposiciones relevantes de la Directriz 1999/5/EC
- todas las demás directrices relevantes de la Unión Europea

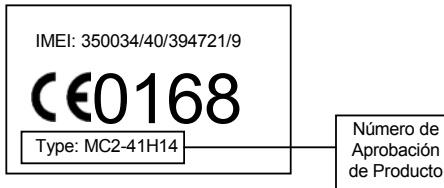

En el cuadro anterior se puede ver un ejemplo de un típico Número de Aprobación de Producto.

Usted podrá ver la Declaración de Conformidad (DdC) de la directriz 1999/5/EC (directriz R&TTE) para su producto en www.motorola.com/rtte. Por favor, lea la sección "Utilización de una conexión inalámbrica Bluetooth" para restricciones de uso. Para encontrar su DdC, ingrese el Número de Aprobación de producto de la etiqueta de su producto en la barra de "Búsqueda" del sitio Web.

Por favor, lea la sección "Utilización de una conexión inalámbrica Bluetooth" para restricciones de uso

Introducción

Acerca de la Guía de usuario

Esta guía describe las funciones básicas de su móvil Motorola.



Si desea obtener un ejemplar de esta guía, consulte el sitio Web de Motorola en:



<http://hellomoto.com>

Seleccionar una función de menú

Utilice el sistema de menús para acceder a las funciones del teléfono. Esta guía le muestra cómo seleccionar una función de menú desde la pantalla principal:

Vaya a la función  **Últimas Llamadas**
> **Llamadas Realizadas**

Este ejemplo muestra que, desde la pantalla principal, debe pulsar la tecla de menú  para abrir el menú, ir a  **Últimas Llamadas** y seleccionarlo y, finalmente, ir a **Llamadas Realizadas** y seleccionarlo.

Pulse la tecla de navegación  para ir a una función del menú y resaltarla. Pulse **SELEC** () para seleccionar la función de menú resaltada.

Funciones Opcionales



Esta etiqueta identifica una red, una tarjeta SIM o una función que depende de la suscripción, funciones todas ellas opcionales y que es posible que no sean ofrecidas por todos los proveedores de servicio en todas las zonas geográficas. Si desea más información, consulte con su proveedor.

Introducción - 17

Accesorios Opcionales



Esta etiqueta identifica una función que requiere un accesorio Motorola Original™ opcional.

Colocación de la Tarjeta SIM

En la tarjeta SIM (*Módulo de Identidad del Abonado*) se guarda el número del teléfono, los detalles del servicio y la memoria de agenda/mensajes.

Precaución: No doble ni raye la tarjeta SIM. Evite exponer la tarjeta SIM a electricidad estática, agua o suciedad.

Deslice la tarjeta SIM debajo de la correa de retención para insertarla dentro de la ranura de la tarjeta tal como se muestra a continuación:

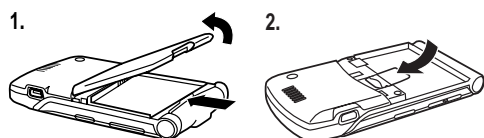

Utilización de la Batería

El rendimiento de la batería depende de muchos factores, entre ellos, la configuración de red de su operador, la potencia de la señal, la temperatura a la que utilice el teléfono, las funciones o configuraciones que seleccione y utilice, los accesorios conectados al teléfono y los parámetros de uso de aplicaciones de voz, datos u otros.

Precaución: Para evitar lesiones o quemaduras, no deje que la batería entre en contacto con objetos metálicos o que sus terminales hagan cortocircuito.

Para prolongar la duración de la batería:

- Utilice siempre baterías y cargadores Motorola Original. La garantía del teléfono no cubre los daños provocados por la utilización de baterías o cargadores no homologados por Motorola.
- Las baterías nuevas o las baterías que hayan sido almacenadas durante largos periodos de tiempo pueden necesitar un tiempo de carga más prolongado.
- Durante la carga, mantenga la batería a temperatura ambiente.
- No esponga las baterías a temperaturas inferiores a -10°C (14°F) o superiores a 45°C (113°F). No deje nunca el teléfono en un coche cuando lo abandone.
- Si no va a utilizar la batería durante mucho tiempo, guárdela en un sitio aireado, seco y oscuro.
- Las baterías se desgastan gradualmente y necesitan tiempos de carga más prolongados. Es un proceso normal. Si recarga la batería regularmente y observa que se reduce el tiempo de conversación o aumenta el tiempo de recarga, quizá sea el momento de adquirir otra nueva.



Las baterías recargables que alimentan este teléfono deben desecharse correctamente y pueden reciclarse. Vea a qué tipo corresponde la batería en la etiqueta. Para obtener información sobre el modo de reciclaje, consulte a su administración local.

Advertencia: Nunca arroje las baterías al fuego, ya que pueden explotar.

Colocación de la Batería



El diseño del teléfono sólo permite utilizar baterías y accesorios Motorola Original.

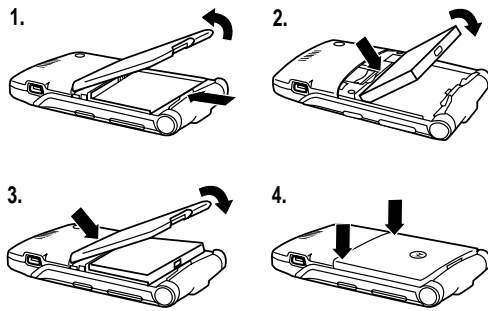

Cargar la Batería

Las baterías nuevas vienen parcialmente cargadas. Para poder utilizar el teléfono debe colocar la batería y cargarla, como se describe a continuación. Algunas baterías tienen un mejor rendimiento después de varios ciclos de carga/descarga.

Sugerencia: El conector de ángulo incluido con el teléfono simplifica el uso del teléfono con un cargador de batería o un accesorio de teléfono conectado.

Acción

1 Enchufe el cargador de viaje en el conector de ángulo desmontable tal como se muestra en la ilustración.

2 Enchufe el conector de ángulo en el puerto del conector USB del teléfono.

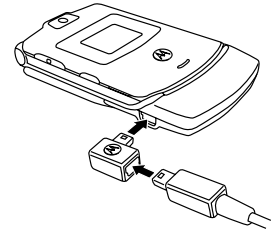

3 Enchufe el otro extremo del cargador de viaje a una toma de corriente adecuada.

Nota: Pueden transcurrir 10 segundos hasta que el teléfono emita una señal sonora o visual que indica que se está cargando la batería.

4 Cuando el teléfono indique **Carga Completa**, retire el cargador de viaje y el conector de ángulo.

Nota: Puede dejar con toda tranquilidad el cargador de viaje conectado al teléfono una vez finalizada la carga. Esto **no** dañará la batería.

Encendido del teléfono

Acción

1 Mantenga pulsada la tecla de encendido durante 2 segundos para encender el teléfono.

Nota: La pantalla puede tardar hasta 4 segundos en iluminarse una vez encendido el teléfono.

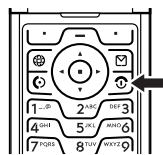

2 Si es necesario, introduzca el código PIN de la tarjeta SIM y pulse **ACEPTAR** para desbloquear la tarjeta SIM.

Precaución: Si introduce un código PIN erróneo tres veces seguidas, se desactiva la tarjeta SIM y el teléfono muestra **SIM Bloqueado**.

3 Si es necesario, introduzca los 4-dígitos del código de desbloqueo y pulse **ACEPTAR** para desbloquear el teléfono.

Al comienzo, es posible que se le pida que personalice su teléfono. Seleccione **SÍ** para establecer las opciones personales del teléfono o **NO** para ir a la pantalla principal. Para obtener más información sobre cómo personalizar su teléfono, consulte la página 86.

Apagado del teléfono

Acción

Mantenga pulsada la tecla de encendido durante 2 segundos para apagar el teléfono.

Ajustar el volumen

Pulse las teclas de subir y bajar el volumen para:

- silenciar la alerta de llamada entrante
- Subir o bajar el volumen del auricular durante una llamada
- subir o bajar el volumen del timbre cuando está visible la pantalla principal (la tapa debe estar abierta)

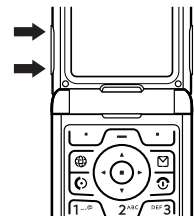

Sugerencia: Cuando el timbre esté configurado en el volumen más bajo, si pulsa una vez la tecla para bajar el volumen, se activará la alerta por vibración. Vuelva a pulsarla para activar la alerta silenciosa. Pulse la tecla de subir el volumen para llevar a cabo el ciclo contrario: volver a la alerta por vibración y, después, a la alerta de timbre.

Realización de llamadas

Debe encontrarse en la pantalla principal para marcar un número de teléfono (consulte la página 35).

Pulse	Para
1 las teclas del teclado	marcar el número de teléfono
2	realizar la llamada
3	Finalizar la llamada y "colgar" el teléfono cuando haya acabado



Sugerencia: También puede finalizar la llamada cerrando la tapa del teléfono.

Responder a una llamada



Cuando recibe una llamada, el teléfono suena o vibra, o suena y vibra a la vez, y muestra un mensaje de llamada entrante.

Si la tapa del teléfono está activa, abra el teléfono para responder a la llamada. (Para activarla, pulse  > Configuración > Llamada Configurar > Opciones Respuesta > Responder al Abrir.)

Si la solapa del teléfono **no** está activa:

	Pulse	Para
1	 RESPOND ()	responder a la llamada
2		finalizar la llamada y "colgar" el teléfono cuando haya acabado

Consulta del Número de Teléfono Propio

Para ver su número de teléfono desde la pantalla principal, pulse  .

Durante una llamada, pulse  > Mis Números.

Nota: Para poder utilizar esta opción, debe tener guardado el número de teléfono en la tarjeta SIM. Para almacenar el número de teléfono en la tarjeta SIM, consulte la página 69. Si no sabe cuál es su número de teléfono, póngase en contacto con su operador.

Funciones destacadas

Su teléfono le permite hacer muchas más cosas aparte de recibir y realizar llamadas.

Hacer y Enviar una Foto

Acceso directo: Desde la pantalla principal, pulse **CAMARA** (📷) para activar la cámara.

Para activar la cámara de su teléfono desde el sistema de menús:

Vaya a la función **📷 > Multimedia > Cámara**

La imagen del visor de video activo aparece en su pantalla.

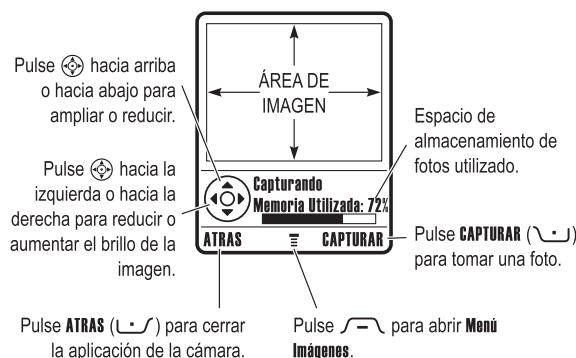

Funciones destacadas - 25

Dirija la lente de la cámara al objeto de la foto, luego:

Pulse	Para
1 CAPTURAR (📷)	tomar una foto
2 GUARDAR (📷)	ver las opciones de almacenamiento Si elige almacenar la foto, prosiga con el paso 3.
o	
DESCART (⏪)	eliminar la foto y volver a activar el visor de vídeo
3 📷	ir a Enviar Mensaje, Solo Almacenar, Config como Fondo, Config como Animación o Config como Foto Agenda
4 SELEC (📷)	ejecutar la opción de guardar

Hacer un autorretrato

Acción

- Desde la pantalla principal, pulse **CAMARA** (📷) o pulse **📷 > MULTIMEDIA > CAMARA** para activar la cámara y, a continuación, cierre la tapa.
 - Cierre la tapa y, a continuación, mantenga pulsada la tecla inteligente para activar la cámara y el visor de la pantalla externa.
- Utilice el visor externo para enfocar la lente de la cámara.
- Pulse la tecla inteligente para tomar una foto.

Acción

- Espere 5 segundos para que el teléfono guarde la foto y reinicie el visor externo.
 - Abra la tapa para guardar o eliminar la foto.

Ajuste de la configuración de la cámara

Pulse **📷** para abrir el **Menú Imágenes** cuando la función de cámara está activa. El **Menú Imágenes** puede incluir las siguientes opciones:

Opción	Descripción
Ir a Imágenes	Visualización de imágenes y fotos almacenadas en el teléfono.
Captura Auto-Temp	Establecer un temporizador en la cámara para tomar una foto
Config Imágenes	Abrir el menú de configuración para ajustar las siguientes configuraciones. <ul style="list-style-type: none"> • Condiciones de Luz: Establecer en Automático, Soleado, Nuboso, Interior (Casa), Interior (Oficina) o Noche. • Exposición: Establecer en +2, +1, 0, -1 o -2. • Resolución: Establecer la cámara para capturar fotos con las siguientes resoluciones: MMS (160x120 píxeles), Media (320x240 píxeles, o Alta (640x480 píxeles) • Sonido Obturador: Activar un tono que sonará cuando tome una foto. Puede establecerse en No, Chimp, Quack, Flix, Boing o Click
Ver Espacio Libre	Ver cuánto espacio libre queda para almacenar imágenes.

Envío de un mensaje multimedia



Los mensajes de *Servicio de Mensajería Multimedia* (MMS) contienen una o más páginas con texto y elementos multimedia insertados (como fotos, imágenes, animaciones, sonidos, grabaciones de voz o vídeos). Puede enviar un mensaje multimedia a otros usuarios de teléfono móvil y a direcciones de correo electrónico.

Sugerencia: El diseño de todas las páginas en un mensaje multimedia se define por el diseño de la primera página. Para visualizar un objeto multimedia en la parte superior de la página, insértelo en la primera mitad del texto del mensaje. Para visualizar un objeto multimedia en la parte inferior de la página, insértelo en la segunda mitad del texto del mensaje.

Vaya a la función > Nuevo > Nuevo Mensaje MMS

Pulse	Para
1 las teclas del teclado	introducir texto en la página
2	abrir el Menú MMS
3	ir a Adjuntar archivo
4 SELEC ()	ver una lista de los elementos que puede insertar
5	ir a Imagen, Nota de Voz, Sonido, Video, Intro página nueva, Nota o Info Contacto
6 SELEC ()	seleccionar el tipo de archivo
7	resaltar el archivo que necesite
8 SELEC ()	insertar el archivo Para añadir otra página al mensaje, prosiga con el paso 9.

Pulse	Para
9	abrir el Menú MMS para insertar una página nueva
10	ir a Insertar
11 SELEC ()	ver una lista de los elementos que puede insertar
12	ir a Intro página nueva
13 SELEC ()	insertar una nueva página después de la página actual Repita los pasos 1 a 8 para introducir el contenido de la nueva página.

Cuando termine de componer el mensaje multimedia:

Pulse	Para
1 ACEPTAR ()	guardar el mensaje
2	vaya a la opción Enviar a : Resalte una entrada existente de la agenda. O resalte Introducir N° para introducir uno o más números de teléfono o direcciones de e-mail. O resalte Nueva Entrada para introducir y añadir un número o dirección a la agenda.
3 AÑADIR ()	añadir la entrada de la agenda a la lista de destinatarios Repita los pasos 2 y 3 para añadir otras entradas de la agenda a la lista.
o SELEC ()	seleccionar Introducir N° o Nueva Entrada
4 ACEPTAR ()	guardar los números/direcciones
5	ir a Asunto
6 CAMBIAR ()	seleccionar Asunto
7 las teclas del teclado	escribir el asunto
8 ACEPTAR ()	guardar el asunto
9 CAMBIAR ()	seleccionar Archivos para insertar un archivo al mensaje, si lo desea
10	ir a Imagen, Sonidos o Video



Pulse	Para
11 SELEC ()	seleccionar el tipo de archivo
12	resaltar el archivo que necesite
13 SELEC ()	adjunte el archivo
14 ATRAS ()	volver al editor de mensajes
15	ir a Acuse de Recibo para solicitar una confirmación de recepción, si lo desea
16 CAMBIAR ()	seleccionar Acuse de Recibo
17 AÑADIR () o ELIMIN ()	activar/desactivar el registro de entregas
18 ACEPTAR ()	volver al editor de mensajes
19 ENVIAR ()	enviar el mensaje
o 	ver los detalles del mensaje, guardarlo en la carpeta de borradores o cancelarlo

Utilización de una conexión inalámbrica Bluetooth®

Su teléfono admite conexiones inalámbricas Bluetooth. Puede configurar un enlace inalámbrico con unos auriculares Bluetooth o un kit de manos libres para el vehículo o bien conectarse a un ordenador o dispositivo portátil para intercambiar y sincronizar datos.

Sólo para Francia.



Nota: Si su teléfono MQ3-4411H11 lleva la marca de alerta, entonces no está permitido que las funciones Bluetooth de su teléfono y los niveles de intensidad Bluetooth Class 1 se utilicen en el exterior en Francia. Para evitar interferencias ilegales con señales de radio, no utilice las funciones Bluetooth en Francia a menos que lo haga en espacios interiores.

Activación y desactivación de la función Bluetooth

El método preferido para conectar el teléfono a unos auriculares Bluetooth o a un kit de manos libres para automóvil es activar Bluetooth en su teléfono y, a continuación, conectar el teléfono a los auriculares o al kit para automóvil.

Para activar Bluetooth:

Vaya a la función > Configuración > Conexiones > Bluetooth > Configurar > Energía > Activado

Este procedimiento activa Bluetooth y lo deja activado hasta que usted lo apaga. Cuando el Bluetooth de su teléfono está encendido, el accesorio de manos libres puede volver a conectarse automáticamente al teléfono al encender el accesorio o moverlo dentro de la zona de alcance del teléfono.

Nota: Para prolongar la duración de la batería, utilice el procedimiento anterior y ajuste la alimentación de Bluetooth en **Desactivado** cuando no lo utilice.

Búsqueda de otros dispositivos

Para conectar su teléfono a auriculares Bluetooth o dispositivo de manos libres:

Vaya a la función > Configuración > Conexiones > Bluetooth > Manos libres > Buscar Dispositivos

Si se apaga Bluetooth, el teléfono le preguntará si desea **¿Activar energía temporalmente?** Bluetooth. Pulse **SÍ** () para continuar. Si lo desea, puede ajustar **Energía** en **Activado** en el menú **Configurar** para activar Bluetooth y dejarlo encendido.

Su teléfono busca y muestra una lista de dispositivos localizados dentro de la zona de alcance del teléfono.

Nota: Si su teléfono ya está conectado a un dispositivo, debe desconectarlo del mismo para buscar otros dispositivos.

Para conectarse a un dispositivo, resalte el nombre del mismo y pulse **SELEC** ()

El dispositivo puede solicitar permiso para conectarse a su teléfono. Seleccione **SÍ** () e introduzca el código PIN correcto para crear una conexión segura con el dispositivo. Cuando se haya realizado la conexión, el indicador Bluetooth aparece en la pantalla principal y el indicador LED Bluetooth parpadea.

Enviar objetos a otro dispositivo

Puede utilizar una conexión inalámbrica Bluetooth para enviar una imagen, sonido, vídeo, entrada de la agenda, evento del calendario o un favorito de su teléfono a otro teléfono, ordenador o dispositivo portátil.

Envío de una imagen, sonido o vídeo

Resalte en su teléfono el objeto que desea enviar al otro dispositivo y, a continuación, pulse > Copiar.

Seleccione uno de los nombres de dispositivo mostrados en el menú **Intercambio Info** o **Buscar Dispositivos** para buscar el dispositivo al que desea enviar el objeto.

Envío de una entrada de la agenda, un evento del calendario o un favorito

Resalte en su teléfono el elemento que desea enviar al otro dispositivo y pulse > Enviar.

Seleccione uno de los nombres de dispositivo mostrados en el menú **Intercambio Info** o **Buscar Dispositivos** para buscar el dispositivo al que desea enviar el elemento.

Aprender a utilizar el teléfono

Consulte la página 1 para ver un diagrama básico del teléfono.

Utilización de la Pantalla

La *pantalla principal* se mostrará cuando **no** esté realizando una llamada o utilizando el menú. Debe encontrarse en la pantalla principal para marcar un número de teléfono.



Pulse la tecla de navegación (⬅) a la izquierda, a la derecha, hacia arriba o hacia abajo para seleccionar un icono de función de menú. Si selecciona un icono de menú por error, pulse (↻) para volver a la pantalla principal.

El indicador de menú (☰) le indica que puede pulsar la tecla de menú (⏏) para acceder al menú principal.

Las etiquetas de las esquinas inferiores muestran las funciones de las teclas de función que puede utilizar. Pulse la tecla de función izquierda (⏏) o derecha (⏏) para ejecutar la función indicada.

Aprender a utilizar el teléfono - 35

Notas:

- Su pantalla principal puede ser diferente a la pantalla que se muestra. Por ejemplo, los iconos de función de menú suelen estar ocultos para permitir una visión mejor de la imagen de fondo de pantalla. Naturalmente, puede seleccionar los iconos de menú aunque estén ocultos. Para mostrar u ocultar los iconos de menú, consulte la página 87.
- Su teléfono puede mostrar un reloj digital o analógico en la pantalla principal (consulte la página 86).
- Generalmente, la pantalla del teléfono sólo se visualiza cuando la iluminación de la pantalla está encendida o bajo la luz directa del sol. Para prolongar la duración de la batería, la iluminación de la pantalla se apaga automáticamente cuando no detecta actividad durante un periodo de tiempo determinado. Si pulsa una tecla o abre la tapa, la iluminación de pantalla se enciende de nuevo. Para definir el tiempo en el que la pantalla debe permanecer iluminada, consulte la página 68.
- Para prolongar aún más la duración de la batería, puede configurar la pantalla de modo que se apague transcurrido un periodo de tiempo de inactividad, además de la iluminación de fondo. Si pulsa una tecla o abre la tapa, la pantalla se ilumina de nuevo. Para definir el tiempo en el que la pantalla debe permanecer iluminada, consulte la página 68.

Pueden visualizarse los siguientes indicadores de estado:

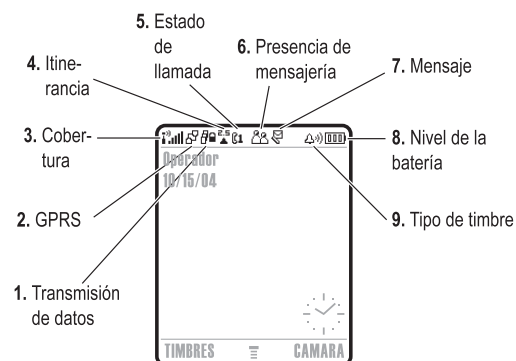

1. Indicador de transmisión de datos: Muestra el estado de conexión y de transmisión de datos. El indicador de conexión inalámbrica Bluetooth® (📶) indica cuándo está activa una conexión Bluetooth. Otros indicadores pueden incluir:

- | | |
|---|--|
| 📶 = transferencia de paquetes de datos segura | 📶 = transferencia de paquetes de datos no segura |
| 📶 = conexión de aplicación segura | 📶 = conexión de aplicación no segura |
| 📶 = llamada CSD (Circuit Switch Data, datos de conmutación de circuitos) segura | 📶 = llamada CSD no segura |

2. Indicador GPRS: Indica que el teléfono está utilizando una conexión de red de alta velocidad *GPRS (General Packet Radio Service, servicio general de radiopaquetes)*. GPRS permite velocidades superiores de transferencia de datos. Otros indicadores pueden incluir:

= Contexto PDP activo de GPRS = Datos en paquetes GPRS disponibles

3. Indicador de cobertura: Las barras verticales indican el nivel de cobertura. No puede realizar ni recibir llamadas cuando se visualiza el indicador (sin cobertura) o el indicador (sin transmisión).

4. Indicador de itinerancia: El indicador de itinerancia indica que el teléfono está buscando o utilizando otro sistema de red distinto al suyo.

5. Indicador de estado de llamada: Muestra el estado de llamada de su teléfono. Para tarjetas SIM con línea doble, muestra la línea telefónica actualmente activa. Los indicadores pueden incluir:

= llamada entrante = desvío de llamadas activo
 = línea 1 activa = línea 2 activa
 = línea 1 activa, desvío de llamadas activo = línea 2 activa, desvío de llamadas activo

6. Indicador de presencia de mensajería: Indica cuándo la mensajería instantánea está activa. Los indicadores pueden incluir:

= IM activa = disponible para IM
 = ocupado = invisible para IM
 = disponible para llamadas telefónicas = desconectado

Cuando hay una aplicación Java™ activa, aparecerá el indicador Java midlet en esta ubicación.

7. Indicador de mensaje: Aparece cuando se recibe un mensaje nuevo. Los indicadores pueden incluir:

= mensaje de texto = mensaje de buzón de voz
 = mensaje de texto y de buzón de voz = mensaje IM
 = sesión de chat activa

8. Indicador del nivel de la batería: Las barras verticales indican el nivel de la carga de la batería. Recargue la batería cuando aparezca **Batería Baja** y suene la alerta de la batería.

9. Indicador de tipo de timbre: Muestra la configuración del tipo de timbre.

= timbre alto = timbre bajo
 = vibración = vibración y timbre
 = vibración y timbre = silencio

Uso de la tecla de navegación

Pulse la tecla de navegación hacia arriba, abajo, izquierda o derecha para desplazarse por el sistema de menús, resaltar elementos del menú, modificar configuraciones de funciones y jugar. Pulse la tecla **central de selección** situada en el centro de la tecla de navegación para seleccionar un elemento del menú resaltado. La tecla central de selección realiza generalmente la misma función que la tecla de función derecha .

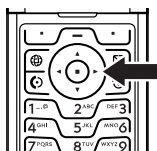

Uso de la tecla del operador

En la pantalla principal, pulse la tecla del operador para ir al sitio del portal de su operador y tener acceso a contenido y servicios personalizados.

Si no hay disponible un sitio del portal, al pulsar la tecla del operador se abre el navegador.

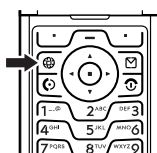

Uso de la tecla de mensaje

En la pantalla principal, pulse la tecla de mensaje para ir al centro de mensajes, para enviar un mensaje o para leer mensajes que ha recibido.

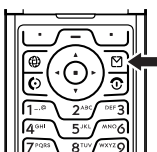

Uso de los Menús

Desde la pantalla principal, pulse para entrar en el menú principal.



Pulse para ir a un icono de función del menú principal y resaltarlo. Pulse **SELEC** () o para seleccionar la función de menú resaltada.

Los siguientes iconos representan funciones adicionales que pueden aparecer en el menú principal, dependiendo de su operador y de la suscripción de servicio.

Icono de menú	Función	Icono de menú	Función
	Agenda		Últimas Llamadas
	Mensajes		Herramientas
	Aplicaciones		Opciones WAP
	Multimedia		IM
	Configuración		

Selección de una opción de función

Algunas funciones requieren que seleccione una opción de una lista:

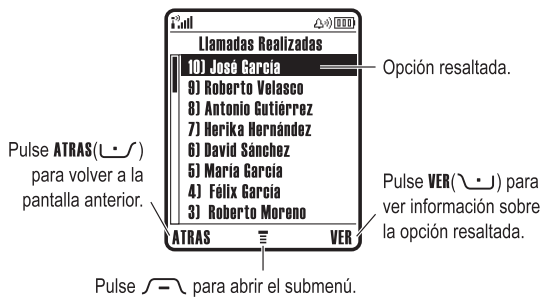

- Pulse para desplazarse hacia arriba o hacia abajo y resaltar la opción deseada.
- En una lista numerada, pulse una tecla numérica para seleccionar la opción.
- En una lista alfabética, pulse una tecla repetidamente para seleccionar las letras de esa tecla y seleccionar la opción de la lista más cercana.
- Cuando una opción tiene una lista de valores posibles, pulse hacia la izquierda o hacia la derecha para desplazarse y seleccionar un valor.
- Cuando una opción tiene una lista de valores numéricos posibles, pulse una tecla numérica para configurar el valor.

Introducir Texto

Algunas funciones requieren que introduzca información.

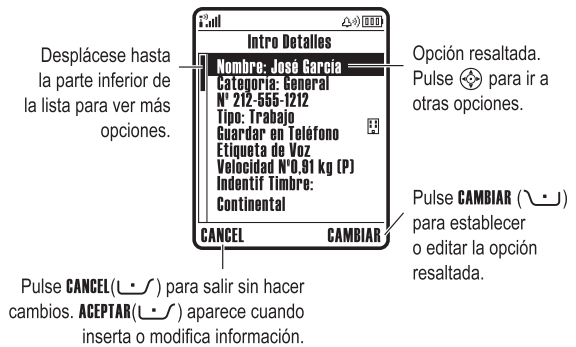

El centro de mensajes permite componer mensajes de texto.

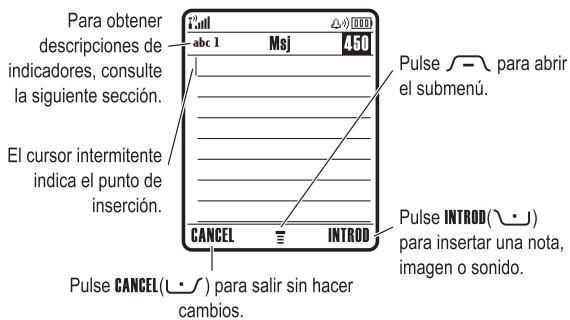

Selección de un método de escritura de texto

Existen varios métodos de escritura de texto que le permiten escribir fácilmente nombres, números y mensajes de texto. El método de escritura que seleccione permanecerá activo hasta que seleccione otro método.

Pulse en una pantalla de escritura de texto para seleccionar uno de los siguientes métodos de escritura:

- Principal** Su método de escritura de texto principal (consulte más abajo para configurar).
- Numérico** Sirve para insertar sólo números (consulte la página 53).

- Símbolo** Sirve para insertar sólo símbolos (consulte la página 53).
- Secundario** Su método de escritura de texto secundario (consulte más abajo para configurar).

También puede seleccionar un método de escritura en cualquier pantalla de escritura de texto pulsando > **Método Escritura**.

Configuración de los métodos de escritura de texto principal y secundario

Puede establecer los métodos de escritura de texto principal y secundario y alternar los métodos fácilmente según sea necesario cuando introduzca datos o redacte un mensaje.

Pulse > **Config Método** en una pantalla de escritura de texto. Seleccione **Conf Ppal.** o **Conf Secund.** y elija:

- ITAP** El software iTAP® predice cada palabra en el momento que la introduce, para simplificar y acelerar la escritura de texto.
- Tecleo** Permite introducir letras y números individuales pulsando una tecla una o más veces.
- Tap Ampliado** Permite introducir letras, números y símbolos individuales pulsando una tecla una o más veces.
- Ninguno** Oculta la configuración de **Secundario** si prefiere no establecer un método de escritura de texto secundario (sólo disponible para **Conf Secund.**).

Uso de Mayúsculas

Pulse $\sqrt{\text{abc}}$ en una pantalla de escritura de texto para alternar entre mayúsculas y minúsculas. Los indicadores de la parte superior de la pantalla muestran la configuración de mayúsculas:

abc = minúsculas	Abc = poner en mayúsculas sólo la letra siguiente
ABC = todas mayúsculas	

Indicadores del Método de Escritura de Texto

En el método de escritura de texto **Principal** o **Secundario**, los indicadores de la parte superior de la pantalla indican la configuración del método de escritura:

Principal	Secundario	
1	2	Estándar, minúsculas
1↑	2↑	Tap, sólo la siguiente letra en mayúsculas
1↑	2↑	Estándar, todas mayúsculas
$\sqrt{\text{abc}}$	$\sqrt{\text{abc}}$	iTAP, minúsculas
$\sqrt{\text{Abc}}$	$\sqrt{\text{Abc}}$	iTAP, sólo la siguiente letra en mayúsculas
$\sqrt{\text{ABC}}$	$\sqrt{\text{ABC}}$	iTAP, todas mayúsculas

Los siguientes indicadores señalan el método de escritura **Numérico** o **Símbolo**:

123 = método numérico @ = método de símbolos

Utilización del Método iTAP®

El método iTAP permite introducir palabras pulsando las teclas una sola vez para cada letra. El software iTAP convierte las pulsaciones de las teclas en palabras comunes y predice cada palabra en el momento en que la introduce.

Por ejemplo, para escribir "the", pulsaría $\sqrt{\text{8}} \sqrt{\text{4}} \sqrt{\text{3}}$. El software iTAP detecta que la palabra más común formada por esta combinación de pulsaciones de tecla es "the" y predice que "the" es la palabra que está formando. Otras palabras comunes o fragmentos de palabras que pueden formarse mediante la misma combinación de pulsaciones de tecla se presentan como elecciones alternativas en la parte inferior de la pantalla.

Si es necesario, pulse $\sqrt{\text{*#}}$ en una pantalla de escritura de texto para cambiar al método iTAP. Un indicador muestra qué método se encuentra activo (consulte la página 46). Si el método iTAP no se ha configurado como método de escritura **Principal** o **Secundario**, consulte la página 45.

Introducción de palabras con el método iTAP

Pulse	Para
1 teclas del teclado (una pulsación por letra)	mostrar posibles combinaciones de letras en la parte inferior de la pantalla
2 \leftarrow izquierda o \rightarrow derecha	resaltar la combinación que desee

Pulse	Para
3 \uparrow arriba	acepta la palabra predicha, seguida por un espacio
o $\sqrt{\text{*#}}$	introduce la combinación resaltada, seguida por un espacio
o SELEC ($\sqrt{\text{~}}$)	selecciona la combinación resaltada, sin espacio Puede utilizar las teclas del teclado para añadir más letras al final de la combinación.

Por ejemplo, si pulsa $\sqrt{\text{7}} \sqrt{\text{7}} \sqrt{\text{6}} \sqrt{\text{4}}$, el teléfono muestra:

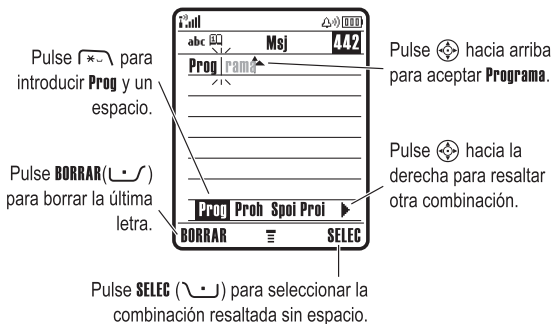

Si desea escribir una palabra distinta (como por ejemplo **progreso**) siga pulsando las teclas del teclado para escribir los caracteres restantes.

Introducción de palabras nuevas con el método iTAP

Puede escribir una palabra que el software iTAP no reconozca. Si la palabra no se muestra como una elección de combinación de letras en la parte inferior de la pantalla:

Acción
1 Pulse BORRAR ($\sqrt{\text{~}}$) una o más veces para borrar letras hasta que vea una combinación de letras en la parte inferior de la pantalla que coincida con el principio de la palabra que desea escribir.
2 Pulse \leftarrow a la izquierda o a la derecha para resaltar la combinación de letras.
3 Pulse SELEC ($\sqrt{\text{~}}$) para seleccionar la combinación de letras.
4 Siga escribiendo letras y seleccione las combinaciones de letras para formar la palabra.

El teléfono almacena automáticamente la palabra nueva y la muestra como una opción la próxima vez que escriba la combinación de letras correspondiente. Una vez que el espacio de memoria para almacenar palabras nuevas esté lleno, el teléfono borra las más antiguas para añadir las nuevas.

Introducción de números y puntuación con el método iTAP

Para escribir números rápidamente, mantenga pulsada una tecla numérica para cambiar temporalmente al método numérico. Pulse las teclas numéricas para escribir los números que desee. Introduzca un espacio para volver al método iTAP.

Pulse $\sqrt{\text{~}}$ para introducir puntuación u otros caracteres tal como se muestra en la "Tabla de caracteres" en la página 52.

Utilización del Método Estándar

Éste es el método básico de escritura de texto de su teléfono.

El método **Tocleo** se desplaza cíclicamente por las letras y números de la tecla que pulse. El método **Tap Ampliado** también se desplaza cíclicamente por los símbolos adicionales, tal y como se muestra en la "Tabla de Caracteres" en página 52.

Si es necesario, pulse $\sqrt{*#}$ en una pantalla de escritura de texto para cambiar al método **Tocleo**. Un indicador muestra el método que se encuentra activo (consulte la página 46). Si **Tocleo** o **Tap Ampliado** no están establecidos como método de escritura **Principal** o **Secundario**, consulte la página 45.

Introducción de Texto con el Método Estándar

- Pulse una tecla del teclado repetidamente para desplazarse por los caracteres. Por ejemplo, pulse $\sqrt{2^{abc}}$ una vez para introducir "a", dos veces para introducir "b", tres veces para introducir "c" o cuatro veces para introducir "2".
- Tras 2 segundos, el método **Tocleo** acepta el carácter y el cursor se desplaza a la posición siguiente.
- El primer carácter de cada frase aparecerá siempre en mayúsculas. Si es necesario, pulse \odot hacia abajo para cambiar el carácter a minúsculas antes de que el cursor se desplace a la posición siguiente.
- Pulse \odot para mover el cursor intermitente e introducir o modificar el texto del mensaje.
- Si no desea guardar el texto o las modificaciones, pulse \odot para salir sin guardar.

Introducción de palabras con el método estándar

Pulse	Para
1 una tecla del teclado una o varias veces	escribir una letra, número o símbolo
2 las teclas del teclado	introducir los caracteres restantes Sugerencia: Pulse \odot hacia la derecha para aceptar la finalización de una palabra o $\sqrt{*-\}$ para insertar un espacio.
3 ACEPTAR ($\sqrt{_}$)	almacenar el texto

Por ejemplo, si pulsa $\sqrt{8^{tuv}}$ una vez, el teléfono muestra:

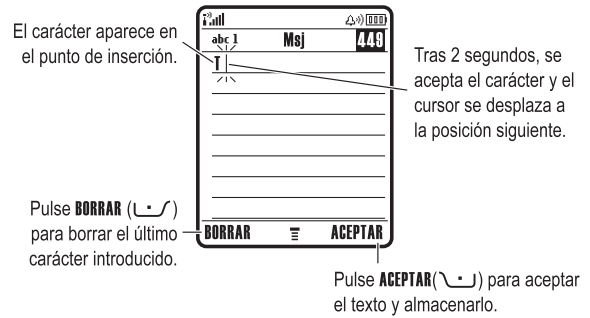

Cuando escribe 3 o más caracteres seguidos, es posible que el teléfono identifique la palabra. Por ejemplo, si escribe **prog**, es posible que el teléfono muestre:



Tabla de Caracteres

Utilice esta tabla como guía para introducir caracteres con el método **Tap Ampliado**.

$\sqrt{1-\text{@}}$. 1 ? !, @ _ & ~ : ; " - () ' ÷ j % £ \$ ¥ ¤ € + x * / \ [] = > < # §
$\sqrt{2^{abc}}$	a b c 2 ä á à â ã α β ç
$\sqrt{3^{def}}$	d e f 3 ð ë é è ê ø
$\sqrt{4^{ghi}}$	g h i 4 ï í î γ
$\sqrt{5^{jkl}}$	j k l 5 λ
$\sqrt{6^{mno}}$	m n o 6 ñ ò ó ô õ ω
$\sqrt{7^{pqrs}}$	p q r s 7 π β σ
$\sqrt{8^{tuv}}$	t u v 8 θ ù ú û ü
$\sqrt{9^{wxyz}}$	w x y z 9 ξ ψ

$\sqrt{0^{+}}$	Cambiar entre mayúsculas y minúsculas
$\sqrt{*-\}$	introducir un espacio (mantener pulsado para saltar a la siguiente línea)
$\sqrt{*#}$	cambiar el método de escritura (mantener pulsado para el método predeterminado)

Nota: Es posible que esta tabla no refleje el conjunto exacto de caracteres disponible en el teléfono. En un editor de direcciones Web y de e-mail, $\sqrt{1-\text{@}}$ muestra en primer lugar los caracteres habituales de ese editor.

Uso del método numérico

En una pantalla de escritura de texto, pulse $\sqrt{*#}$ para cambiar de método de escritura hasta que aparezca el indicador numérico **123**.

Pulse las teclas numéricas para escribir los números que desee. Cuando acabe, pulse $\sqrt{*#}$ para cambiar a otro método de escritura.

Utilización del Modo de Símbolos

En una pantalla de escritura de texto, pulse $\sqrt{*#}$ para cambiar de método de escritura hasta que aparezca el indicador de símbolos \odot .

Pulse	Para
1 teclas del teclado (una pulsación por símbolo)	mostrar posibles combinaciones de símbolos en la parte inferior de la pantalla
2 \odot izquierda o derecha	resaltar la combinación que desee

Pulse	Para
3 SELEC (↵)	seleccionar la combinación resaltada
o	Puede utilizar las teclas del teclado para añadir más símbolos al final de la combinación.
*↵	introducir la combinación resaltada

Tabla de Símbolos

Utilice esta tabla como guía para introducir caracteres con el modo de símbolos.

1-6	. ? ! , @ _ & ~ : ; " - () ' ¿ ¡ % £ \$ ¥ ¤ €
2-ACC	@ _ \
DEF 3	/ : ;
4-CH	" & '
5-ML	() [] { }
ANCO 6	¿ ¡ ~
7-POS	< > =
8-UV	\$ £ ¥ ¤ €
9-NXT	# % *
0+V	+ - x * / = > < # §
*↵	introducir un espacio (mantener pulsado para saltar a la siguiente línea)
*#	cambiar el método de escritura (mantener pulsado para el método predeterminado)

Nota: Es posible que esta tabla no refleje el conjunto exacto de caracteres disponible en el teléfono. En un editor de direcciones Web y de e-mail, (↵) muestra en primer lugar los caracteres habituales de ese editor.

Borrar letras y palabras

Coloque el cursor a la derecha del texto que desea borrar y proceda de la siguiente manera:

Acción
Pulse BORRAR (↵) para borrar una letra cada vez.
Mantenga pulsada BORRAR (↵) para borrar todo el texto escrito.

Uso de la tecla inteligente

La *tecla inteligente* le ofrece otra forma de ejecutar muchas de las funciones básicas del teléfono. Anticipa la acción que es probable que realice. Por ejemplo, cuando resalta una opción de menú, puede pulsar la tecla inteligente para seleccionarla. Puede utilizar la tecla inteligente para realizar y terminar llamadas, activar y desactivar funciones y abrir su agenda de teléfonos. La tecla inteligente normalmente realiza la misma función que la tecla de función derecha (↵).

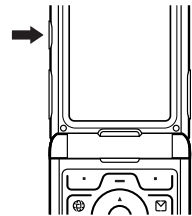

Uso de la pantalla externa

Cuando la tapa está cerrada, la pantalla externa muestra la hora y la información de estado del teléfono. También muestra mensajes para informarle de llamadas entrantes y otros eventos. Puede ejecutar las siguientes funciones en la pantalla externa.

Configuración de un tipo de timbre del teléfono

Pulse	Para
1 teclas de volumen	seleccionar Timbres
2 tecla inteligente	configurar un tipo de timbre
3 teclas de volumen	volver a la pantalla principal

Devolución de una llamada sin contestar

El teléfono mantiene un registro de las llamadas sin contestar y muestra X **Llamadas Perdidas** en la pantalla externa.

Acción
1 Pulse la tecla inteligente para visualizar la lista de llamadas recibidas. o Pulse las teclas de volumen para cerrar el mensaje Llamadas Perdidas .
2 Si es necesario, pulse las teclas de volumen para desplazarse por la lista y resaltar las llamadas no contestadas.
3 Si su teléfono tiene conectados unos auriculares, mantenga pulsada la tecla inteligente para llamar al número. o Pulse la tecla inteligente para salir sin llamar.

Nota: Como el micrófono y el auricular no están disponibles con el teléfono cerrado, debe utilizar un auricular u otro dispositivo manos libres con esta función.

Utilización del Altavoz de Manos Libres

Cuando activa el altavoz de manos libres integrado en su teléfono, puede hablar con la otra persona sin necesidad de sujetar el teléfono junto a su oído.

Pulse **ALTAVOZ** (↵) para conectar y desconectar el altavoz de manos libres durante una llamada.

Al activar el altavoz de manos libres, en la pantalla principal del teléfono aparece **Altavoz Conectado**. El altavoz de manos libres permanece conectado hasta que vuelve a pulsar **ALTAVOZ** (↵) o termina la llamada.

Nota: El altavoz de manos libres queda inactivo cuando se conecta un kit de coche o unos auriculares al teléfono.

Cambio de Código, PIN o Contraseña

El código de desbloqueo del teléfono de 4 dígitos predeterminado es 1234 y el código de seguridad de 6 dígitos predeterminado es 000000. Su operador, sin embargo, puede haber alterado estos códigos antes de que reciba el teléfono.

Si el operador **no** ha cambiado estos códigos, le recomendamos que los cambie para evitar que otras personas puedan acceder a su información personal. El código de desbloqueo debe ser de cuatro dígitos y el de seguridad de seis.

Puede cambiar también el PIN de la tarjeta SIM, el código PIN2 y/o la contraseña de bloqueo de llamadas, si lo desea.

Para cambiar un código o una contraseña:

Vaya a la función

↵ > Configuración > Seguridad
> Contraseñas Nuevas



Bloqueo y Desbloqueo del Teléfono

Puede bloquear el teléfono manualmente o configurarlo para que se bloquee automáticamente al apagarlo.

Para utilizar un teléfono bloqueado, debe introducir el código de desbloqueo. Un teléfono bloqueado también suena o vibra cuando recibe llamadas o mensajes, **pero debe desbloquearlo si desea responder**.

Puede realizar llamadas de emergencia incluso cuando el teléfono está bloqueado (consulte la página 75).

Bloqueo manual del teléfono

Vaya a la función	 > Configuración > Seguridad > Bloqueo Teléfono > Bloquear Ahora
Pulse	Para
1 las teclas del teclado	introducir el código de desbloqueo
2 ACEPTAR ()	bloquear el teléfono

Desbloqueo del teléfono



Sugerencia: El código de desbloqueo predeterminado del teléfono es 1234. Puede que su operador haya cambiado el código de desbloqueo por los cuatro últimos dígitos de su número de teléfono.

Cuando aparezca el mensaje **Código Desbloqueo**:

Pulse	Para
1 las teclas del teclado	introducir el código de desbloqueo
2 ACEPTAR ()	desbloquear el teléfono

Configuración del bloqueo automático del teléfono



Puede configurar el teléfono para que se bloquee al apagarlo:

Vaya a la función	 > Configuración > Seguridad > Bloqueo Teléfono > Bloqueo Automático > Activado
Pulse	Para
1 las teclas del teclado	introducir el código de desbloqueo
2 ACEPTAR ()	activar el bloqueo automático

Si ha olvidado el Código, PIN o Contraseña

Nota: El código de desbloqueo del teléfono de 4 dígitos predeterminado es 1234 y el código de seguridad de 6 dígitos predeterminado es 000000. Puede que su operador haya cambiado el código de desbloqueo predeterminado por los 4 últimos dígitos de su número de teléfono.

Si ha olvidado el código de desbloqueo, inténtelo con el 1234 o los cuatro últimos dígitos de su número de teléfono. Si no funciona, haga lo siguiente cuando aparezca en pantalla **Código Desbloqueo**:



Pulse	Para
1 	visualizar la pantalla de introducción de código de seguridad
2 las teclas del teclado	introducir el código de seguridad
3 ACEPTAR ()	registrar el código de seguridad

Si ha olvidado el código de seguridad, el código PIN de la tarjeta SIM, el código PIN2 o la contraseña de bloqueo de llamadas, póngase en contacto con su operador.

Uso de la agenda

Esta sección describe las operaciones básicas de la agenda. Para obtener más información sobre la utilización de la agenda, consulte la página 83.

Almacenar un número de teléfono

Escriba un número de teléfono en la pantalla principal y pulse **GUARDAR** () para crear una entrada de agenda con ese número. Pulse **ACEPTAR** () para almacenar el número o rellene otros campos si es necesario para completar la entrada.



Si asigna un **Nombre** a la entrada de la agenda, puede seleccionar **MÁS** para almacenar otro número (por ejemplo, un número de trabajo) para el mismo **Nombre**.

Grabar una etiqueta de voz

Cuando cree una entrada de agenda, vaya a **Etiqueta de Voz** y pulse **GRABAR** (). Pulse y suelte la tecla de voz y diga el nombre de la entrada (en 2 segundos). Cuando se le solicite, pulse y suelte la tecla de voz y repita el nombre.

Nota: Esta opción no está disponible para entradas almacenadas en la tarjeta SIM.

Marcar un número



Pulse  > **Agenda**, resalte la entrada de la agenda y pulse  para llamar.

Acceso directo: En la agenda, pulse una tecla de teclado una o más veces para saltar a entradas que empiecen por las letras de la tecla.

Marcar número por voz

Pulse y suelte la tecla de voz y diga el nombre de la entrada (en 2 segundos).



Ordenar Entradas de la Agenda de Teléfonos

Pulse  > **Agenda**, pulse  > **Configurar** > **Ordenar por** y, a continuación, seleccione si desea ordenar la agenda por **Nombre**, **Nº Marc Rápida**, **Etiqueta de Voz**, o **Email**.

Cuando clasifica por nombres puede ver todos los números **Todas** o sólo el número **Principal** de cada nombre. Para establecer el número primario de un nombre consulte la página 85.

Sugerencia: En el método de vista de números **Principal**, resalte un nombre y pulse  hacia la izquierda o hacia la derecha para ver otros números asociados con el nombre.

Configurar una Identificación por Imagen para una Entrada de la Agenda de Teléfonos



Pulse la **entrada**  > **Agenda** >, pulse  > **Modificar** > **Imagen** > **nombre de imagen**.

Consulte también las páginas 2 y 25.

Configuración de la Vista de Identificación por Imagen

Pulse  > **Agenda**, pulse  > **Configurar** > **Ver por** > **Imagen**.

Consultar las Entradas por Categorías

Pulse  > **Agenda**, pulse  > **Categorías** y, a continuación, seleccione si desea ver las entradas **Todo**, las entradas de una categoría predefinida (**Empresa**, **Personal**, **General**, **VIP**) o las entradas de una categoría que haya creado.

Para establecer la categoría para una entrada de la agenda consulte la página 84.

Configuración del teléfono

Configuración del Tipo de Timbre

Puede configurar los siguientes tipos de timbre en su teléfono:

- Alto
- Bajo
- Vibración
- Vibrar y Timbre
- Silencioso
- Vibrar/Timbre

Cada tipo de timbre es un perfil que utiliza un conjunto diferente de alertas de tono de timbre o de alertas de vibración para avisarle de las llamadas entrantes, mensajes de texto y otros eventos. La configuración **Silencioso** silencia el teléfono hasta que ajuste otro tipo de timbre.

Para configurar un tipo de timbre:

Vaya a la función  > Configuración > Timbres > Estilo nombre del > tipo





El indicador de tipo de timbre muestra la configuración del timbre actual (consulte la página 39).

Modificación de la alerta de llamada

Puede cambiar la alerta que utiliza un tipo de timbre para avisarle de llamadas entrantes u otros eventos. Los cambios que realice se guardan en el perfil de tipo de timbre.

Vaya a la función  > Configuración > Timbres > Tipo Detalles

Nota: Tipo representa el tipo de timbre actual. No puede establecer una alarma para la configuración de tipo de timbre **Silencioso**.

Pulse	Para
1 	ir a Llamadas (o Línea 1 o Línea 2 para teléfonos con línea doble)
2 CAMBIAR (	seleccionar el evento
3 	ir a la alerta que desea
4 SELEC (	seleccionar la alerta
5 ATRAS (	guardar la configuración de alerta

El perfil de tipo de timbre contiene configuraciones adicionales para otros eventos y configuraciones para la identificación por timbre y volumen del timbre y teclado. Puede cambiar el perfil de tipo de timbre de la forma que desee para personalizarlo.

Configuración de la hora y la fecha









Debe configurar la hora y la fecha correctas para poder utilizar el calendario.

Vaya a la función  > Configuración > Config Inicial > Hora y Fecha

Configurar un fondo de pantalla

Puede configurar una foto, imagen o animación como fondo de pantalla en la pantalla principal del teléfono. La imagen del fondo de pantalla aparece como un trasfondo difuminado en los textos y pantallas de menú.

Vaya a la función  > Configuración > Personalización > Fondo Pantalla









Pulse	Para
1 	ir a Imagen
2 CAMBIAR (	abrir el visor de imágenes
3  arriba o abajo	ir a la imagen/animación
4 SELEC (	seleccionar la imagen
5 	ir a Diseño
6 CAMBIAR (	ajustar el diseño de la imagen
7 	ir a Contrar, Mosaico o Ajustar a pantalla
	Contrar sitúa la imagen en el centro de la pantalla.
	Mosaico rellena la pantalla con copias adyacentes de la imagen.
	Ajustar a pantalla altera el tamaño de la imagen, si fuese necesario, para adaptarse a la pantalla.
8 SELEC (	confirmar la configuración
9 ATRAS (	guardar la configuración de fondo de pantalla

Configurar una animación

Configurar una foto, imagen o animación como protector de pantalla. La imagen elegida como protector de pantalla aparece cuando la tapa está abierta y no se detecta actividad durante un periodo de tiempo. En caso necesario, la imagen se reduce para ajustarse a la pantalla. Se repite una animación durante un minuto y después se muestra la primera imagen de la animación.

Sugerencia: Desactive el protector de pantalla para prolongar la duración de la batería.

Vaya a la función  > Configuración > Personalización > Animación

Pulse	Para
1 	ir a Imagen
2 CAMBIAR (	abrir el visor de imágenes
3  arriba o abajo	ir a la imagen/animación
	Ir a (Sin Título) para desactivar la animación.
4 SELEC (	seleccionar la imagen
5 	ir a Tiempo
6 CAMBIAR (	establecer el intervalo de demora
7 	ir al intervalo de inactividad que activa el protector de pantalla
8 SELEC (	seleccionar el intervalo de inactividad
9 ATRAS (	guardar la configuración de la animación

Cambio de formato de pantalla

Cambie el aspecto de la interfaz de usuario de su teléfono seleccionando un formato diferente.

Vaya a la función  > Configuración > Personalización
formato > Interfaz>

Su teléfono muestra el nuevo formato.

Configuración de un tema de teléfono

Un *tema de teléfono* consiste en una serie de ficheros de imagen y de sonido unidos bajo un tema específico (como un evento especial o un personaje de caricatura) que Ud. puede aplicar colectivamente a su teléfono. Los temas de teléfono incluyen por lo general una imagen de fondo de pantalla, una imagen de protector de pantalla y un timbre. Su teléfono incluye muchos temas predeterminados. Es posible descargar e instalar temas adicionales en el teléfono.

Descarga de un tema

Para descargar un tema de una página Web con el navegador, consulte la página 99. Si instala un tema, podrá aplicar inmediatamente el protector de pantalla, el fondo de pantalla y el timbre del mismo cuando el teléfono le pregunte *¿Desea ejecutar ahora el tema?*

Selección de un tema

Usted puede aplicar cualquiera de los temas instalados en el teléfono.

Nota: Si no estuviera disponible algún componente de un tema, se aplicará un ajuste predeterminado.



Vaya a la función  > Multimedia > Temas > tema

Borrado de un tema



Los temas precargados en su teléfono no se pueden borrar. Para borrar un tema o todos los temas que usted descargó e instaló:

Vaya a la función  > Multimedia > Temas > tema

Pulse	Para
1 	abrir el menú Tema
2 	ir a Borrar o Borrar Todos
3 SELEC ()	seleccionar la opción





Configuración de opciones de respuesta

Hay otras formas alternativas de responder a una llamada entrante.

Multitecla responder pulsando cualquier tecla
Responder al Abrir responder abriendo la tapa

Para activar o desactivar una opción de respuesta:

Vaya a la función  > Configuración > Config Llamada
> Opciones Respuesta

Pulse	Para
1 	ir a Multitecla o Responder al Abrir
2 CAMBIAR ()	seleccionar la opción
3 	ir a Activado o Desactivado
4 SELEC ()	confirmar la configuración

Configuración del Brillo de la Pantalla

Vaya a la función  > Configuración > Config Inicial
> Contraste

Ajustar la iluminación

Establecer el tiempo en el que la pantalla permanece iluminada.

Vaya a la función  > Configuración > Config Inicial
> Iluminación

Nota: Generalmente, la pantalla del teléfono sólo se visualiza cuando la iluminación de la pantalla está encendida o bajo la luz directa del sol. Para prolongar la duración de la batería, la iluminación de la pantalla se apaga automáticamente cuando no detecta actividad durante un periodo de tiempo determinado. Si pulsa una tecla o abre la tapa, la iluminación de pantalla se activa de nuevo.

Configuración del Tiempo de Inactividad de la Pantalla

Para prolongar más la duración de la batería, puede establecer que la pantalla se apague cuando no detecta actividad durante un periodo de tiempo, además de la iluminación de fondo.

Vaya a la función  > Configuración > Config Inicial
> Pantalla en Espera

Puede establecer que la pantalla permanezca iluminada durante 1 ó 2 minutos o establecer **Desactivado** para que se desactive el tiempo de inactividad de la pantalla.

Nota: Si pulsa una tecla o abre la tapa, la pantalla se ilumina de nuevo.

Almacenamiento de su nombre y número de teléfono



Para guardar o modificar su nombre y número de teléfono en la tarjeta SIM:

Vaya a la función  > Configuración > Estado Teléfono
> Mis Números

Acceso directo: Pulse  *# desde la pantalla principal para ver y modificar su nombre y número o números de teléfono.

Si no sabe cuál es su número de teléfono, póngase en contacto con su operador.

Funciones de llamada

Para obtener instrucciones básicas relativas a cómo realizar y recibir llamadas, consulte la página 23.

Desactivación de una Alerta de Llamada

Puede desactivar la alerta de llamada entrante antes de responder a la llamada.

Acción

- 1 Pulse las teclas de volumen para desactivar la alerta.
- 2 Abra la solapa (o pulse el botón de unos auriculares manos libres) para contestar la llamada.

Consulta de las últimas llamadas

Su teléfono guarda una lista de llamadas entrantes y salientes, incluso si no se ha establecido la comunicación. Las llamadas más recientes aparecen en primer lugar. Las llamadas más antiguas se borran a medida que se añaden llamadas nuevas.

Acceso directo: Pulse en la pantalla principal para ver la lista de llamadas realizadas.

Vaya a la función > Últimas Llamadas

Pulse	Para
1	ir a Llamadas Recibidas o Llamadas Realizadas
2 SELEC (seleccionar la lista

Pulse	Para
3	ir a una entrada Nota: indica que se ha establecido la llamada.
4 o VER (llamar al número seleccionado ver los detalles de la entrada (como la hora y la fecha de la llamada)
o	abrir Menú Llamadas para realizar otros procesos

El **Menú Llamadas** puede incluir las siguientes opciones:

Opción	Descripción
Guardar	Crea una entrada de agenda con el número en el campo Nº .
Borrar	Borra la entrada.
Borrar Todos	Borra todas las entradas de la lista.
Ocultar Número/Mostrar Número	Oculto o muestra su ID de llamada en la próxima llamada.
Enviar Mensaje	Abre un nuevo mensaje de texto con el número en el campo Para .
Añadir Dígitos	Añade dígitos detrás del número.
Adjuntar Número	Agrega un número de la agenda o de las listas de últimas llamadas.

Opción	Descripción
Enviar Tonos	Envía el número a la red como tonos DTMF. Nota: Esta opción se visualiza sólo durante una llamada.
Hablar y Fax	Permite hablar y después enviar un fax en la misma llamada (consulte la página 93).

Rellamada

Pulse	Para
1	ver la lista de llamadas realizadas
2	seleccionar el número al que desea llamar
3	rellamar

Utilización de la rellamada automática



Cuando recibe una señal de comunicando, el teléfono muestra **Llamada Fallida Número Ocupado**.

Pulse	Para
o REINTEN (rellamar

Cuando la llamada tiene éxito, el teléfono suena o vibra una vez, muestra **Remarcación realizada** y establece la conexión.

Devolución de una llamada sin contestar

El teléfono guarda un registro de todas las llamadas sin contestar y muestra:

- **X Llamadas Perdidas**, donde X es el número de llamadas perdidas

Pulse	Para
1 VER (mostrar la lista de llamadas recibidas
2	seleccionar una llamada para devolverla
3	realizar la llamada

Uso del Bloc de Notas

La serie más reciente de dígitos introducidos con el teclado se guarda en la memoria del **bloc de notas** del teléfono. Puede ser un número de teléfono al que ha llamado o un número que ha anotado durante una llamada para utilizarlo más tarde. Para recuperar el número almacenado en el bloc de notas:

Vaya a la función > Últimas Llamadas > Bloc de Números

Pulse	Para
	llamar al número
o GUARDAR (crear una entrada de agenda con el número en el campo Nº .
o	abrir el Menú Marcación para adjuntar un número o insertar un carácter especial

Poner una llamada en espera o en silencio

Pulse	Para
> Espera o > Silenciador	poner todas las llamadas activas en espera silenciar todas las llamadas activas

Llamada en espera



Durante una llamada, suena un tono de alerta para indicarle que está recibiendo una segunda llamada.

Pulse	Para
1	responder a la llamada
2 CAMBIAR (alternar entre llamadas
o ENLAZAR (enlazar las dos llamadas
o > Finalizar en Espera	finalizar la llamada en espera

Si es necesario, debe activar la llamada en espera para utilizar la función. Para activar o desactivar la llamada en espera:

Vaya a la función > Configuración > Config Llamada > Llamada en Espera

Utilización de la identificación de llamada (Llamadas entrantes)



La función de identificación de llamada (ID de llamada) muestra el número de teléfono de la llamada entrante en las pantallas externa e interna de su teléfono.

El teléfono muestra el nombre de la persona que llama (y la imagen identificativa, si la tiene), cuando el nombre está guardado en la agenda, o **Llamada Entrante** cuando no se dispone de información de identificación de llamada.

También puede configurar su teléfono para que reproduzca un indicador de timbre específico para las entradas que determine de su agenda. Para obtener más información, consulte la página 83.

Marcación de un número de emergencia

El operador programa uno o más números de teléfono de emergencia, como el 911 o el 112, a los que puede llamar en cualquier circunstancia, incluso cuando el teléfono está bloqueado o no se ha insertado la tarjeta SIM.

Nota: Los números de emergencia varían en función del país. Es posible que los números de emergencia programados en su teléfono no funcionen en todas las ubicaciones y que a veces no se pueda realizar una llamada de emergencia debido a problemas de interferencias, del entorno o de red.

Pulse	Para
1 las teclas del teclado	marcar el número de emergencia
2	llamar al número de emergencia

Marcación de números internacionales



Si el servicio telefónico incluye marcación internacional, mantenga pulsada la tecla para insertar el prefijo internacional (+) del país desde el que está llamando. (Al insertar +, permite que su teléfono realice una llamada internacional.) A continuación, pulse las teclas del teclado de la forma habitual para marcar el código del país y el número de teléfono.

Marcación 1 tecla

Para llamar a las entradas de la agenda numeradas del 1 al 9, mantenga pulsado el número de marcación rápida durante un segundo.

Puede establecer la marcación 1 tecla para llamar a las entradas de la agenda de la memoria del teléfono o de la agenda de la tarjeta SIM:

Vaya a la función > Configuración > Config Inicial > Marcacion 1 Tecla

Pulse	Para
1	ir a la ubicación que desee
2 SELEG (seleccionar la ubicación

Utilización del buzón de voz



Los mensajes del buzón de voz recibidos se guardarán en la red. Para escuchar sus mensajes, debe llamar al número de teléfono de su buzón de voz.

Nota: Su operador puede incluir información adicional sobre el uso de esta función.

Escucha de mensajes del buzón de voz

Vaya a la función > Buzón de Voz

El teléfono marca su número de buzón de voz. Si no hay ningún número de buzón de voz guardado, el teléfono le pedirá que guarde un número.

Recepción de mensajes de buzón de voz

Cuando recibe un mensaje de buzón de voz, el teléfono muestra el indicador de mensaje de buzón de voz y la notificación **Mensaje Buzón Nuevo**.

Pulse	Para
LLAMAR (escuchar el mensaje

El teléfono marca su número de buzón de voz. Si no hay ningún número de buzón de voz guardado, el teléfono le pedirá que guarde un número.

Cómo almacenar el número del buzón de voz

Si fuera necesario, use el siguiente procedimiento para guardar el número de buzón de voz de su teléfono. En muchos casos, el operador ya se habrá encargado de hacerlo.

Vaya a la función > Conf Buzón Voz

Pulse	Para
1 las teclas del teclado	introducir el número de su buzón de voz
2 ACEPTAR (almacenar el número

Nota: No puede guardar un carácter ¶ (pausa), ¶ (espera) o ¶ (número) en este número. Si desea guardar un número de buzón de voz con estos caracteres, cree una entrada específica en la agenda. A continuación, puede utilizar la entrada para llamar a su buzón de voz.

Cambiar la Línea Activa



Cambie la línea activa del teléfono para realizar y recibir llamadas con el otro número de teléfono.

Nota: Esta función sólo está disponible para tarjetas SIM aptas para dos líneas.

Vaya a la función









 > Configuración > Estado Teléfono
> Línea Activa

El indicador de estado de llamada en la pantalla muestra la línea telefónica activa en ese momento (consulte la página 38).

Funciones del teléfono













Menú principal

Este diseño corresponde al menú estándar. La organización del menú y los nombres de las funciones pueden variar en su teléfono. También puede que no estén disponibles todas las funciones.

-  **Agenda**
-  **Ultimas Llamadas**
 - Llamadas Recibidas
 - Llamadas Realizadas
 - Bloc de Números
 - Tiempo de Llamadas
 - Coste Llamada
 - Tiempos de Datos
 - Volúmenes de Datos
-  **Mensajes**
 - Nuevo
 - Mensajes Email
 - Bandeja Entrada
 - Buzón de Voz
 - Msjs Navegador
 - Info Servicios
 - Notas
 - Bandeja Salida
 - Borradores
 - Plantillas MMS
-  **HERRAM Herramientas**
 - Aplicaciones SIM
 - Calculadora
 - Calendario
 - Accesos Directos
 - Notas de Voz
 - Despertador
 - Servicios Marcación
 - Marcación Fija
 - N° Servicio
 - Marcación Rápida
 - Chat
-  **Aplicaciones**
-  **Opciones WAP**
 - WAP
 - Accesos Directos
 - Páginas almace...nadas
 - Histórico
 - Ir a URL
 - Configurar WAP
 - Perfiles WAP
-  **Multimedia**
 - Temas
 - Cámara
 - Imágenes
 - Sonidos
 - MotoMixer
 - Videos
-  **IM**
-  **Configuración**
(pasa a la página siguiente)

Funciones del teléfono - 79













Menú Configuración



-  **Personalización**
 - Pantalla Principal
 - Menú Principal
 - Interfaz
 - Saludo Inicial
 - Fondo Pantalla
 - Animación
 - Marcación Rápida
-  **Timbres**
 - Tipo
 - Tipo Detalles
-  **Conexiones**
 - Bluetooth
 - Sincronización
-  **Desvío de Llamada**
 - Llamadas de Voz
 - Llamadas Fax
 - Llamadas Datos
 - Cancelar Todo
 - Estado Desvío
-  **En-Config Llamada**
 - En-Contador Tiempo
 - Configurar Coste
 - Mostrar Mi Número
 - Hablar y Fax
 - Opciones Respuesta
 - Llamada en Espera
-  **Config Inicial**
 - Hora y Fecha
 - Marcación 1 Tecla
 - Pantalla en Espera
 - Iluminación
 - Desplazamiento
 - Idioma
 - Contraste
 - DTMF
 - Reinicializar
 - Borrado General
-  **Estado Teléfono**
 - Mis Números
 - Información Crédito
 - Línea Activa
 - Nivel Batería
 - Información SW
-  **Manos Libres**
 - Respuesta Automática
 - Marcación Voz
-  **Kit de Coche**
 - Respuesta Automática
 - Manos Libres
-  **Red**
 - Red Nueva
 - Configuración
 - Redes Disponibles
 - Mi Lista de Redes
 - Tono Servicio
 - Tono Llam Perdida
-  **Seguridad**
 - Bloqueo Teléfono
 - Bloqueo Aplicación
 - Marcación Fija
 - Bloqueo de Llamada
 - PIN SIM
 - Contraseñas Nuevas
 - Gestor Certificados
-  **Configurar Java**
 - Cargador Aps Java
 - Sistema Java
 - Borrar Todo
 - Vibración Aplicación
 - Volumen Aplicación
 - Prioridad Aplicación
 - Iluminación Aplicación
 - Conf Aplicación en Espera
 - IP DNS

Referencia rápida de funciones











Esta sección es útil para localizar y utilizar otras funciones de su teléfono que no se describen en esta guía.





Funciones de llamada

Función	Descripción
Llamada en Conferencia	Durante una llamada: Marque el siguiente número, pulse  , pulse ENLAZAR (📞) 
Transferencia de llamadas	Durante una llamada:  > Transferir , marque el número de transferencia y pulse  . 
Identificación de llamada (saliente)	Ocultar o mostrar el número de teléfono de identificación de la llamada saliente siguiente:  > Configuración > Config Llamada > Mostrar Mi Número. > Próxima Llamada > Ocultar Número o Mostrar Número 
Adjuntar un número	Marcar un código de área o prefijo de un número de la agenda y, a continuación:  > Adjuntar Número 
Marcación rápida	Llamar a una entrada de la agenda mediante marcación rápida: Introduzca un número de marcación rápida, pulse  1, pulse  . 





Función	Descripción
Desvío de Llamadas	Configurar o cancelar el desvío de llamadas:  > Configuración > Desvío de Llamada
Bloqueo de Llamadas	Restringir llamadas salientes o entrantes:  > Configuración > Seguridad > Bloqueo de Llamada









Mensajes













Función	Descripción
Mensaje de texto	Enviar un mensaje de texto:  > Mensaje Nuevo > Nuevo SMS 
Envío de un Mensaje Multimedia	Enviar un mensaje multimedia:  > Nuevo > Nuevo Mensaje MMS 
Enviar una Carta	Enviar una carta multimedia:  > Nuevo > Carta MMS 
Utilización de una plantilla MMS	Abrir una plantilla MMS con elementos multimedia pre cargados:  > Plantillas MMS 
Leer un mensaje nuevo	Leer un nuevo mensaje de texto o multimedia recibido: Pulse LEER () cuando aparezca la notificación Mensaje Nuevo. 

Función	Descripción
Mensajes recibidos	Leer mensajes recibidos:  > Bandeja Entrada  Sugerencia: Pulse  para realizar diversas operaciones con el mensaje.
Guardar elementos del mensaje	Ir a una página de un mensaje multimedia, o resaltar un objeto en una carta y, a continuación:   > Guardar







Agenda





Función	Descripción
Añadir una nueva entrada	Añadir una nueva entrada a la agenda:  > Agenda  > Nuevo > Número de Teléfono o Dirección Email
Marcar Número	Marcar un número guardado en la agenda:  > Agenda, resalte la entrada de la agenda y pulse  para llamar
Número de Marcación por Voz	Marcar por voz un número guardado en la agenda: Pulse y suelte la tecla de voz y diga el nombre de la entrada (en 2 segundos).

Función	Descripción
Establecer un Indicador de Timbre para la Entrada	Asignar una alerta de timbre distintiva a una entrada de la agenda:  > Agenda > entrada  > Modificar > Timbre personal > nombre del timbre Nota: La opción Timbre personal no está disponible para las entradas guardadas en la tarjeta SIM.
Configurar identificación por imagen para la entrada	Asignar una foto o imagen a una entrada de la agenda:  > Agenda > entrada  > Modificar > Imagen > nombre de la imagen Nota: La opción Imagen no está disponible para las entradas guardadas en la tarjeta SIM.
Configurar vista de identificación por imagen	Ver las entradas de la agenda como una lista de texto o con fotos de identificación de llamada por imagen:  > Agenda  > Configurar > Ver por > nombre de vista
Establecer Categoría para la Entrada	Configurar la categoría para la entrada de la agenda:  > Agenda > entrada  > Modificar > Categoría > nombre de categoría Nota: La opción Categoría no está disponible para las entradas guardadas en la tarjeta SIM.





Función	Descripción
Establecer Vista de Categoría	Configurar una vista de categoría de la agenda:  > Agenda  > Categorías > vista de categoría
Ordenar la Lista de la Agenda	Configurar el orden en el que se muestran las entradas de la agenda:  > Agenda  > Configurar > Ordenar por > orden de clasificación
Determinar el Número Principal	Configurar el número principal para una entrada de agenda con varios números:  > Agenda, resalte la entrada y pulse  > Establecer primario > número de teléfono.
Copiar entrada de la agenda	Copiar una entrada de la agenda entre el teléfono y la tarjeta SIM:  > Agenda, resalte la entrada y pulse  > Copiar > Entradas > Para
Enviar una entrada de la agenda a otro dispositivo	Enviar una entrada de la agenda a otro teléfono, ordenador o dispositivo:  > Agenda, resalte la entrada y pulse  > Enviar
Crear lista de correo en grupo	Crear una lista de correo en grupo como una entrada de la agenda:  > Agenda  > Nuevo > Lista de correo





Personalizar funciones

Función	Descripción
Indicadores de Timbre	Activar las alertas de timbre distintivas asignadas a las entradas de la agenda:  > Configuración > Timbres > Tipo Detalle > Timbres personales
Volumen de Timbre	Configurar el volumen del timbre:  > Configuración > Timbres > Tipo Detalle > Volumen Timbre
Volumen del Teclado	Establecer el volumen del teclado:  > Configuración > Timbres > Tipo Detalle > Teclado
Avisos	Establecer alertas de aviso de los mensajes que recibe:  > Configuración > Timbres > Tipo Detalle > Recordatorios
Vista del reloj	Mostrar reloj analógico o digital en la pantalla principal:  > Configuración > Personalización > Pantalla Principal > Reloj
Vista Menú	Mostrar el menú principal como iconos gráficos o como una lista de texto:  > Configuración > Personalización > Menú Principal > Ver
Menú principal	Reorganizar el menú principal de su teléfono:  > Configuración > Personalización > Menú Principal > Reorganizar



Función	Descripción
Mostrar u Ocultar los Iconos de Menú	Mostrar u ocultar los iconos de las funciones de menú en la pantalla principal:  > Configuración > Personalización > Pantalla Principal > Teclas > Iconos
Cambiar teclas de función e iconos de menú	Cambiar las etiquetas de las teclas de función y los iconos de función de menú en la pantalla principal:  > Configuración > Personalización > Pantalla Principal > Teclas
Accesos Directos	Crear un acceso directo a un elemento de menú: Resalte el elemento del menú y luego mantenga pulsado  . Utilizar un acceso directo: Pulse  y después pulse el número del acceso directo.

Mensaje instantáneo



Función	Descripción
Conexión	Conexión a la mensajería instantánea:  > IM > Registrar 
Búsqueda en línea	Después de registrarse: seleccione Lista Contactos para ver una lista de otros usuarios. 
Iniciar conversación	Iniciar una conversación: Desde su Lista Contactos , resalte un nombre en Contactos En Línea , pulse ENVIAR ().

Función	Descripción
Abrir Conversación Activa	Abrir una conversación en curso: Desde su Lista Contactos , resalte un nombre en Conversaciones , pulse VER ().
Acabar Conversación	En la pantalla de conversación:  > Fin conversación 
Desconexión	Salir de la mensajería instantánea: seleccione Salir registro del menú IM En Línea . 







E-mail

Función	Descripción
Enviar mensaje de e-mail	Enviar un mensaje de e-mail:  > Mensaje Nuevo > Nuevo Email 
Leer mensaje de e-mail	Leer un nuevo mensaje de e-mail recibido: Pulse LEER ().

Funciones de menú

Función	Descripción
Idioma	Configurar el idioma de los menús:  > Configuración > Config Inicial > Idioma
Reiniciar	Restablecer todas las opciones <i>excepto</i> el código de desbloqueo, el código de seguridad y el contador de llamadas acumuladas del teléfono:  > Configuración > Config Inicial > Reinicializar

Chat

Función	Descripción
Iniciar Chat	Abrir una nueva sesión de chat:  > Herramientas > Chat   > Chat Nuevo
Recibir solicitud de chat	Cuando reciba una solicitud de chat: Pulse ACEPTAR () o OMITIR ().
Finalizar Chat	Durante una sesión de chat:  > Finalizar Chat 

Función	Descripción
Borrado General	<p>Borrar todos los ajustes y entradas realizados por el usuario <i>excepto</i> la información guardada en la tarjeta SIM, borrar todas las imágenes y archivos de sonido descargados, restablecer todas las opciones <i>excepto</i> el código de desbloqueo, el código de seguridad y el contador de llamadas acumuladas del teléfono:</p> <p>☎ > Configuración > Config Inicial > Borrado General</p> <p>Precaución: El borrado general borra toda la información introducida por el usuario (incluidas las entradas de calendario y agenda) y todos los contenidos descargados por el usuario (incluidas las fotos y sonidos) almacenados en la memoria del teléfono. Los datos borrados no se pueden recuperar.</p>

Funciones especiales de llamada

Función	Descripción
Marcación fija	<p>Activar o desactivar la marcación fija:</p> <p>☎ > Configuración > Seguridad > Marcación Fija</p> <p>Utilizar la lista de marcación fija:</p> <p>☎ > Herramientas > Servicios Marcación > Marcación Fija</p>

Función	Descripción
Nº de servicio	<p>Marcar números de teléfono de servicios:</p> <p>☎ > Herramientas > Servicios Marcación > Nº Servicio</p>
Marcación rápida	<p>Marcar números de teléfono preprogramados:</p> <p>☎ > Herramientas > Servicios Marcación > Marcación Rápida</p>
Tonos DTMF	<p>Activar tonos DTMF:</p> <p>☎ > Configuración > Config Inicial > DTMF</p> <p>Enviar tonos DTMF durante una llamada: pulse teclas numéricas.</p> <p>Enviar números guardados como tonos DTMF durante una llamada: Resalte un número en la agenda o en la lista de últimas llamadas y pulse ☎ > Enviar Tonos.</p>

Seguimiento de llamadas

El tiempo de conexión de red es el tiempo transcurrido desde que se conecta a la red del operador hasta que termina la llamada pulsando ☎. Este tiempo incluye la señal de comunicando y la marcación.

El tiempo de conexión a la red indicado por el contador puede ser distinto al tiempo facturado por su operador. Para obtener

información sobre las facturas, póngase en contacto directamente con su operador.

Función	Descripción
Consulta y Puesta a Cero de Todos los Contadores de Llamadas	<p>Ver los contadores de llamadas:</p> <p>☎ > Últimas Llamadas > Tiempo de Llamadas</p>
Contador de llamadas entrantes	<p>Mostrar la duración y el coste de la llamada en el transcurso de la misma:</p> <p>☎ > Configuración > Config Llamada > Contador Tiempo</p>
Coste Llamada	<p>Ver los contadores de seguimiento de costes de llamadas:</p> <p>☎ > Últimas Llamadas > Coste Llamada</p>

Funciones de manos libres

Nota: El uso de dispositivos móviles y sus accesorios podría estar prohibido o restringido en determinadas zonas. Observe siempre las leyes y normativas que regulan la utilización de estos productos.

Función	Descripción
Respuesta Automática (auriculares o kit de coche)	<p>Responder automáticamente las llamadas con el kit para automóvil o los auriculares conectados:</p> <p>☎ > Configuración > Kit de Coche o Manos Libres > Respuesta Automática</p>

Función	Descripción
Marcación por Voz (auriculares)	<p>Activar la marcación por voz con la tecla enviar/fin de los auriculares:</p> <p>☎ > Configuración > Manos Libres > Marcación Voz</p>
Manos libres automático (kit de coche)	<p>Desviar llamadas al kit para automóvil de forma automática:</p> <p>☎ > Configuración > Kit de Coche > Manos Libres</p>

Llamadas de datos y de fax





Función	Descripción
Enviar Datos o Fax	<p>Conectar el teléfono al dispositivo y realizar la llamada a través de la aplicación del dispositivo.</p>
Recibir Datos o Fax	<p>Conectar el teléfono al dispositivo y responder a la llamada a través de la aplicación del dispositivo.</p>
Hablar y Fax	<p>Conecte el teléfono al dispositivo, introduzca el número, pulse ☎ > Menú Marcación > Hablar y Fax y, a continuación, ☎ para realizar la llamada.</p>





Conexiones inalámbricas Bluetooth®

Sólo para Francia.



Nota: Si su teléfono MQ3-4411H11 lleva la marca de alerta, entonces no está permitido que las funciones Bluetooth de su teléfono y los niveles de intensidad Bluetooth Class 1 se utilicen en el exterior en Francia. Para evitar interferencias ilegales con señales de radio, no utilice las funciones Bluetooth en Francia a menos que lo haga en espacios interiores.

Función	Descripción
Detección de su Teléfono por Otros Dispositivos	Permitir que un dispositivo Bluetooth detecte su teléfono:  Optional Accessory ↵ > Configuración > Conexiones > Bluetooth > Configurar > Encuéntrame
Conexión a Dispositivo Detectado	Conectar a un dispositivo de manos libres reconocido:  Optional Accessory ↵ > Configuración > Conexiones > Bluetooth > Manos libres > nombre del dispositivo
Desconectar del Dispositivo	Desconectar del dispositivo: Resalte el nombre del dispositivo y pulse DESCONECTAR (↵).  Optional Accessory
Cambio al Dispositivo Durante una Llamada	Cambio al auricular o kit para automóvil durante una llamada:  Optional Accessory ↵ > Usar Bluetooth





Función	Descripción
Enviar un objeto multimedia a un dispositivo	Enviar un objeto multimedia a otro dispositivo: Resalte el objeto, pulse  Optional Accessory > Copiar y seleccione el nombre del dispositivo.
Mover un objeto multimedia a un dispositivo	Mover un objeto multimedia a otro dispositivo: Resalte el objeto, pulse  Optional Accessory > Mover y seleccione el nombre del dispositivo. Precaución: El traslado de un objeto borra el objeto original de su teléfono.
Enviar datos a otro dispositivo	Copiar una entrada de la agenda, evento del calendario o favorito en otro dispositivo: Resalte el elemento y pulse  Optional Accessory > Enviar.
Modificación de las Propiedades del Dispositivo	Modificar las propiedades de un dispositivo detectado: Resalte el nombre del dispositivo y pulse  Optional Accessory > Modificar.
Establecer las Opciones Bluetooth	Configurar las opciones Bluetooth de su teléfono:  Optional Accessory ↵ > Configuración > Conexiones > Bluetooth > Configurar

Funciones de red

Función	Descripción
Configuración de Red	Ver la información de red y ajustar los parámetros de red:  Optional Accessory ↵ > Configuración > Red



Funciones del organizador personal

Función	Descripción
Configurar Alarma	Configurar una alarma:  Optional Accessory > Herramientas > Despertador
Desactivar alarma	Desactivar la alarma: Pulse INHABIL (↵) o  Optional Accessory . Establecer un retraso de 8 minutos: Pulse IGNORAR (↵).
Añadir un nuevo evento al calendario	Añadir un nuevo evento al calendario:  Optional Accessory > Herramientas > Calendario, resalte el día, pulse  Optional Accessory , pulse  Optional Accessory > Nuevo
Ver Evento del Calendario	Ver o modificar los detalles del evento:  Optional Accessory > Herramientas > Calendario, resalte el día, pulse  Optional Accessory , pulse VER (↵)
Aviso de evento	Ver un aviso de evento: VER (↵) Cerrar un aviso de evento: SALIR (↵)
Enviar un evento de calendario a otro dispositivo	Enviar un evento de calendario a otro teléfono, ordenador o dispositivo:  Optional Accessory > Herramientas > Calendario, resalte el día, pulse  Optional Accessory , resalte el evento y pulse  Optional Accessory > Enviar







Función	Descripción
Crear una Grabación de Voz	Crear una grabación de voz: Mantenga pulsada la tecla de voz, hable al teléfono, suelte la tecla de voz Nota: La grabación de conversaciones telefónicas está sujeta a las leyes y regulaciones correspondientes de cada país relativas a la privacidad y grabación de conversaciones.
Reproducir grabación de voz	Reproducir una grabación de voz:  Optional Accessory > Herramientas > Notas de Voz > grabación de voz
Calculadora	Calcular números:  Optional Accessory > Herramientas > Calculadora
Convertidor de moneda	Convertir monedas:  Optional Accessory > Herramientas > Calculadora  Optional Accessory > Tipo de cambio Introduzca el tipo de cambio, pulse ACEPTAR (↵), introduzca el importe y pulse  Optional Accessory > Conversión Moneda.















Seguridad

Función	Descripción
PIN SIM	Bloquear o desbloquear la tarjeta SIM:  Optional Accessory > Configuración > Seguridad > PIN SIM Precaución: Si introduce un código PIN erróneo tres veces seguidas, se desactiva la tarjeta SIM y el teléfono muestra SIM Bloqueado .

Función	Descripción
Bloquear Aplicación	Bloquear las aplicaciones del teléfono:  > Configuración > Seguridad > Bloqueo Aplicación
Gestión de certificados	Activar o desactivar los certificados de seguridad almacenados en su teléfono:  > Configuración > Seguridad > Gestor Certificados

Noticias y ocio

Función	Descripción
Gestión de Imágenes	Gestionar las imágenes y animaciones:  > Multimedia > Imágenes 
Gestión de sonidos	Gestionar tonos y música que haya descargado o compuesto:  > Multimedia > Sonidos
Gestionar Videoclips	Gestionar vídeos:  > Multimedia > Videos
Modificación de Sonidos Con MotoMixer	Modificar canciones en formato MIDI que puede utilizar con su teléfono:  > Multimedia > MotoMixer > <i>Mezcla nueva o nombre del archivo de mezcla</i>
Ejecutar el navegador	Iniciar una sesión del navegador: Pulse  

Función	Descripción
Descargar elementos de una página web	Descargar una imagen, sonido o tema de teléfono de una página Web: Resalte el archivo, pulse SELEC () , pulse GUARDAR () . 
Sesiones Web	Seleccionar o crear una sesión Web:  > Opciones WAP > Perfiles WAP 
Descargar un juego o aplicación (navegador)	Descargar un juego o aplicación Java™ con el navegador:  > Opciones WAP > WAP , resalte la aplicación, pulse SELEC () y pulse DESCARGA () 
Descargar un juego o aplicación (ordenador)	Descargar un juego o aplicación Java desde un ordenador: Pulse  > Configuración > Configurar Java > Cargador Aps Java , conecte su teléfono al ordenador cuando se le solicite. 
Ejecutar un juego o aplicación	Ejecutar un juego o aplicación Java:  > Aplicaciones , resalte la aplicación y pulse SELEC () 
Crear tonos	Crear tonos de timbre iMelody que puede utilizar en su teléfono:  > Multimedia > Sonidos > Nueva iMelody

Datos sobre el coeficiente de absorción específica

Este teléfono modelo cumple con las normas europeas que rigen la exposición a ondas de radio

Su teléfono móvil es un transmisor y receptor de radio.

Ha sido diseñado y fabricado para que no exceda los límites de exposición a la energía de radio frecuencia (RF).

Estos límites forman parte de una serie más amplia de directrices y establecen los niveles de energía de RF permitidos para la población en general.

Las directrices se basan en normas desarrolladas por organizaciones científicas independientes mediante la evaluación periódica y concienzuda de estudios científicos.

Las directrices incluyen un importante margen de seguridad diseñado para garantizar la seguridad de todos, sin importar su edad o estado de salud.

La normativa sobre exposición para teléfonos móviles utiliza una unidad de medida que se conoce como el Coeficiente de Absorción Específica (CAE).

Siguiendo estas directrices, el límite CAE para su modelo de teléfono es 2,0 W/kg.¹

El CAE se analiza siguiendo los procedimientos de pruebas de CENELEC², utilizando posiciones operativas estándar con el teléfono transmitiendo al nivel de potencia máximo certificado en todas las bandas de frecuencia probadas.

Pese a que el CAE se determina teniendo en cuenta el nivel máximo certificado, el CAE real del teléfono cuando está en funcionamiento puede ser mucho menor que el valor máximo.

La razón es que el teléfono ha sido diseñado para funcionar a distintos niveles de potencia a fin de utilizar únicamente la energía necesaria para llegar a la red.

En general, cuanto más cerca se está de una estación base, menor es la potencia de salida del teléfono.

Antes de poder hacer disponible al público un modelo de teléfono, se prueba para confirmar que cumple con las directrices existentes.

Las pruebas se realizan en posiciones que se ajustan a la metodología de pruebas determinada por una organización experta en estándares.

El valor CAE más alto para este modelo al probarlo para su uso en el oído es de: 0,62 W/kg.³

Pese a que pueden darse diferencias entre los niveles CAE de distintos teléfonos y en las distintas posiciones de su uso, todos ellos cumplen con los requisitos gubernamentales relacionados con una exposición segura.

Tenga en cuenta que las mejoras que se lleven a cabo sobre este modelo de producto pudieran provocar diferencias en el valor CAE de productos posteriores; en cualquier caso, todos los productos están diseñados para mantenerse dentro de los límites adecuados.

1 El límite CAE recomendado por las normativas internacionales (ICNIRP) para los teléfonos móviles usados por el público es de 2,0 vatios/kilogramo (W/kg) como media para diez gramos de tejido. El límite incorpora un margen sustancial de seguridad para que dé una protección adicional y tenga en cuenta cualquier variación en las mediciones.

2 CENELEC es una organización de estándares de la Unión Europea.

3 La información adicional incluye el protocolo de pruebas de Motorola, el procedimiento de valoración y el margen de incertidumbre en la medición para este producto.

- A**
- abrir para responder a una llamada 67
 - accesorios 18, 56
 - accesorios opcionales, definición 18
 - accesos directos 87
 - agenda
 - adjuntar un número 81
 - añadir una entrada 83
 - categoría de entrada 84
 - copiar entradas 85
 - enviar entradas 85
 - ID de imagen 3
 - identificación de llamada con imagen 26, 75
 - indicador de timbre 84, 86
 - marcación por voz 83
 - marcación 1 tecla 76
 - marcar un número 83
 - número de marcación rápida 81
 - número principal, establecer 85
 - ordenar entradas 61, 85
 - vistas de categorías 61, 85
 - agenda de teléfonos
 - adjuntar 2 números 71
 - identificación por imagen 61, 84
 - lista de correo en grupo 85
 - alarma 96
 - alerta
 - configurar 23, 56, 62, 63
 - crear 99
 - definición 62
 - desactivar 23, 70
 - alerta de eventos 63
 - alerta de timbre distintiva 86
 - alerta de vibración
 - configurar 23, 56, 62
 - desactivar 23, 70
 - alerta silenciosa, configuración 62
 - alerta silenciosa, configurar 23, 56, 63
 - altavoz manos libres 57
 - animación 65
 - animación 65
 - descargar 83, 99
 - fondo pantalla 64
 - ver 98
- B**
- aplicación, bloquear y desbloquear 98
 - aplicaciones Java 99
 - auricular 56, 92
 - autorretrato 2
 - avisos
 - activar/desactivar 86
 - batería
 - cargar 20
 - colocar 20
 - indicador de nivel 39
 - prolongar la duración de la batería 18, 32, 36, 65, 68
 - bloc de notas 73
 - bloquear
 - aplicación 98
 - tarjeta SIM 97
 - teléfono 58
 - bloqueo de llamadas 82
 - Bluetooth 3, 31, 85, 94, 95, 96
 - borrado general 90
 - borrar una llamada 70
 - brillo, configuración 68
- C**
- calculadora 97
 - calendario 96
 - cámara
 - autorretrato 26
 - hacer una foto 25
 - tomar una foto 2
 - canción
 - descargar 83, 99
 - gestión 98
 - cargador de viaje 21
 - carpeta borradores 31
 - carta multimedia, enviar 82
 - chat 88
 - código de desbloqueo
 - cambiar 57
 - introducir 22, 58, 59
 - olvidar 59
 - omisión 59
 - predeterminado 57, 58, 59
 - código de seguridad
 - cambiar 57
 - olvidar 60
 - predeterminado 57
 - código PIN
 - cambiar 57
 - introducir 97
 - código PIN de la tarjeta SIM
 - cambiar 57
 - código PIN SIM
 - introducir 97
 - código PIN2 de la tarjeta SIM,
 - cambiar 57
- D**
- código PIN2, cambiar 57
 - códigos
 - cambiar 57
 - olvidar 59
 - predeterminado 57, 58, 59
 - configuración de red 96
 - configurar Wap 99
 - contadores 92
 - contraseñas. Ver códigos
 - correo de voz 76
 - cursor 44
 - cursor intermitente 44
- E**
- e-mail 86, 89
- F**
- fecha, configurar 63
 - finalizar una llamada 23, 24
 - fondo pantalla 64
 - formato 66
 - foto
 - autorretrato 2, 26
 - descargar 83, 99
- G**
- gestión de certificados 98
 - grabación de voz 97
 - guardar una llamada 70
- H**
- hora, configurar 63
- I**
- icono de función del menú de mensajes 35
 - ID de imagen 3
 - ID de llamada 3
 - identificación de línea de llamada. Consulte identificación de llamada
 - enviar 2, 25
 - hacer 25
 - ID de imagen 3
 - identificación de llamada con imagen 26, 75
 - identificación por imagen 61, 84
 - tomar 2
 - función Mostrar Mi Número 71
 - función Ocultar Mi Número 71
 - función opcional, definición 17
- J**
- indicador de alerta silenciosa 39
 - indicador de cobertura 38
 - indicador de itinerancia 38
 - indicador de línea activa 38
 - indicador de mayúsculas/minúsculas 46
 - indicador de mensaje 39
 - indicador de mensaje de buzón de voz 39, 77
 - indicador de método de escritura 46
 - indicador de presencia de mensajería 39
 - indicador de timbre
 - activar/desactivar 86
 - configurar 84
 - identificación de llamada 26, 61, 71, 75, 81, 84
 - identificación de llamada con imagen 26, 75
 - identificación por imagen 61, 84
 - idioma, seleccionar 89
 - iluminación 68
 - imagen
 - animación 65
 - descargar 83, 99
 - fondo pantalla 64
 - ver 98
 - indicador de transmisión 37
 - indicador GPRS 38
 - indicador Java midlet 39
 - indicadores
 - alerta de vibración 39
 - alerta silenciosa 39
 - cobertura 38
 - GPRS 38
 - itinerancia 38
 - Java midlet 39
 - línea activa 38
 - mayúsculas/minúsculas 46
 - mensaje 39
 - mensaje de buzón de voz 39, 77
 - método de escritura 46
 - nivel de la batería 39
 - presencia de mensajería 39
 - tipo de timbre 39
 - tipo de timbre alto 39
 - tipo de timbre bajo 39
 - transmisión 37
 - vibración y tipo de timbre 39
 - indicadores de tipo de timbre 39
 - intercambio de objetos 34
- J**
- juegos 99

- K**
 kit para automóvil 92
- L**
 línea activa, cambiar 78
 línea, cambiar 78
 lista de llamadas realizadas 70
 lista de llamadas recibidas 70
 llamada
 alerta, configurar 63
 alerta, desactivar 23, 70
 altavoz manos libres 57
 añadir dígitos detrás del número de teléfono 71
 bloquear 82
 borrar 70
 contadores 92
 contraseña de bloqueo de llamadas, cambiar 57
 costes 92
 desvío 82
 finalizar 23, 24
 guardar 70
 hablar y fax 72
 lista de llamadas realizadas 70
 lista de llamadas recibidas 70
 llamada en espera 74
 llamada sin contestar 56, 73
 marcar 23
 número de emergencia 75
 opciones de respuesta 67
 prefijo internacional 76
 realizar 23
 recibir 24
 responder 24
 retener 74
 tipo de timbre 23, 56, 62
 transferir 81
 últimas llamadas 70
 llamada de datos 93
 llamada de fax 72, 93
 llamada de hablar y fax 72
 llamada en conferencia 81
 llamada en espera 74
 llamada entrante desvío 82
 responder 24
- M**
 marcación fija 90
 marcación por voz 83, 93
 marcación rápida 81, 91
 marcación 1 tecla 76
 marcar un número 23, 90, 91
 melodías de moda 98
 mensaje
 avisos, activar/desactivar 86
 borrador 31
 carta multimedia 82
 chat 88
 icono de función de menú 35
 leer 82, 83
 mensaje multimedia 82
 MMS, definido 28
 plantilla MMS 82
 texto 82
 mensaje Altavoz activado 57
 mensaje Batería baja 39
 mensaje Fallo de llamada, Número ocupado 72
 mensaje instantáneo. Ver MI
 mensaje Introduzca código de desbloqueo 58, 59
 mensaje Llamada entrante 75
 mensaje Llamadas perdidas 56, 73
 mensaje multimedia
 enviar 3, 28, 82
 leer 82
 mensaje SIM Bloqueada 22
 mensaje SIM bloqueada 97
 menú
 funciones, reorganizar 86
 funciones, selección 42
 iconos, cambiar en pantalla principal 87
 iconos, convertir en texto 86
 iconos, descripción 35
 iconos, mostrar u ocultar 87
 idioma, seleccionar 89
 introducir texto 43
 listas 42
 navegar 41
 personalizar 86
 vista, cambiar 86
 método de escritura de texto configuración 45
 seleccionar 44
 método de escritura de texto principal 44
 método de escritura de texto secundario 44
 método de escritura estándar 50
 método de escritura predictiva 47
 MI 87
 mi número de teléfono 24, 69
 micrófono
 respuesta automática 92
 MMS. Consulte mensaje
 MotoMixer 98
 música
 descargar 83, 99

- gestión 98
- N**
 navegador
 aplicaciones Java 99
 icono de función de menú 35
 utilizar 98
 -navegador
 configuración del navegador 99
 configurar Wap 99
 navegador. Consulte navegador
 navegador
 n° servicio 91
 número
 almacenar su número 69
 introducir 53
 ver mi número 24
 número de emergencia 75
 número de teléfono
 adjntar 2 números 71
 adjntar como prefijo 81
 almacenar su número 69
 añadir dígitos detrás 71
 guardar en la agenda 83
 indicador de línea activa 38
 línea activa, cambiar 78
 prefijo internacional 76
 rellamada 72
 ver mi número 24
- P**
 páginas Web 98
 pantalla
 brillo 68
 descripción 35
 formato 66
 idioma 89
 iluminación 68
 pantalla principal 35
 personalización 87
 personalizar 87
 tiempo de inactividad 68
 pantalla externa 55
 pantalla principal
 definición 35
 reloj 86
 personalizar el menú 86
 plantilla MMS 82
 prefijo internacional 76
- R**
 realizar una llamada 23
 reiniciar 89
 rellamada automática 72
 rellamar
 comunica 72
 rellamada automática 72
 reloj 35, 63, 86
 responder a una llamada 24, 67
 retener una llamada 74
- S**
 servicio de mensajería multimedia. Consulte mensaje
 símbolos, introducir 53
 software iTAP 47
 solapa
 abrir para responder a una llamada 67
 sonido
 descargar 83, 99
 gestión 98
- T**
 tabla de caracteres 52
 tabla de símbolos 54
 tapa
 abrir para responder 24
 pantalla externa 55
 protector de pantalla 65
 tarjeta SIM
 bloquear 97
 código PIN, cambiar 57
 código PIN2, cambiar 57
 colocar 18
 definición 18
 introducción del código PIN 22
 mensaje SIM Bloqueada 22
 mensaje SIM bloqueada 97
 precauciones 18
 tecla
 central de selección 40
 control de volumen 23
 encendido 22
 enviar 23, 24, 70
 fin 23, 24
 inteligente 55, 56
 mensaje 40
 menú 17
 navegación 40
 operador 40
 tecla de función derecha 35, 87
 tecla de función izquierda 35, 87
 tecla central de selección 40
 tecla de encendido 22
 tecla de función derecha funciones 35
 personalizar 87
 tecla de función izquierda funciones 35
 personalizar 87
 tecla de mensaje 40
 tecla de navegación 40

- tecla de voz
 - marcar un número 83
- tecla del operador 40
- tecla enviar 23, 24, 70
- tecla fin 23, 24
- tecla inteligente 55, 56
- tecla menú 17
- teclado
 - responder llamadas 67
 - volumen, configurar 86
- teclas de función
 - funciones 35
 - personalizar 87
- teclas de pantalla principal,
personalización 87
- teclas de volumen 23
- teléfono
 - alerta, configurar 63
 - alerta, desactivar 23, 70
 - bloquear 58
 - borrar información
 - almacenada 90
 - código de desbloqueo 57
 - código de seguridad 57
 - códigos 57
 - configuración de red 96
 - desactivar 22
 - desbloquear 22, 58, 59
 - desbloqueo 58
 - encender 22

- fecha, configurar 63
- formato 66
- hora, configurar 63
- idioma, seleccionar 89
- indicador de línea activa 38
- línea activa, cambiar 78
- opciones de respuesta 67
 - restablecer todas las opciones 89
- tapa 24
- teclado, responder llamadas 67
- tipo de timbre 23, 56, 62
- tema 66
- tema del teléfono 66
- texto
 - cursor intermitente 44
 - introducir 43
 - mayúsculas, cambiar 46
 - método de escritura
 - predictiva mediante el software iTAP 47
 - método de escritura, configuración 45
 - método de escritura, seleccionar 44
 - método estándar 50
 - método numérico 53
 - modo de símbolos 53
 - tabla de caracteres 52

- tabla de símbolos 54
- tiempo de espera, incrementar 65, 68
- tipo de timbre, configuración 62
- tipo de timbre, configurar 23, 56
- tono
 - crear 99
 - descargar 83, 99
 - gestión 98
- tono de timbre
 - modificar con MotoMixer 98
- tonos DTMF
 - activar 91
 - enviar 72, 91
- transferir una llamada 81

U

- últimas Llamadas 70
- uso de manos libres 92

V

- vídeo
 - descargar 99
- videoclip
 - descargar 83
 - gestionar 98
- volumen
 - auricular 23

- teclado 86
- timbre 23, 86
- volumen de timbre, configurar 86
- volumen del auricular 23
- volumen del timbre, configurar 23